DK	Betjeningsvejledning
GB	Instruction manuel
D	Bedienungsanleitung
FR	Manuel de l'utilisateur
NL	Gebruikseshandleiding
FI	Käyttöohje
SE	Bruksanvisning
SL	Navodila za uporabo
РУС	Руководство пользователя
PL	Instrukcja obsługi
UA	посібник користувача
TR	Kullanıcı kılavuzu
ES	Manual de instrucciones
CZ	Návod k obsluze
HR	Upute za uporabu
ET	Kasutusjuhhis

Hobby 500 B / TG Hurricane HMH500BT



Hobby 500 BR



Oryginalna Instrukcja Obsługi

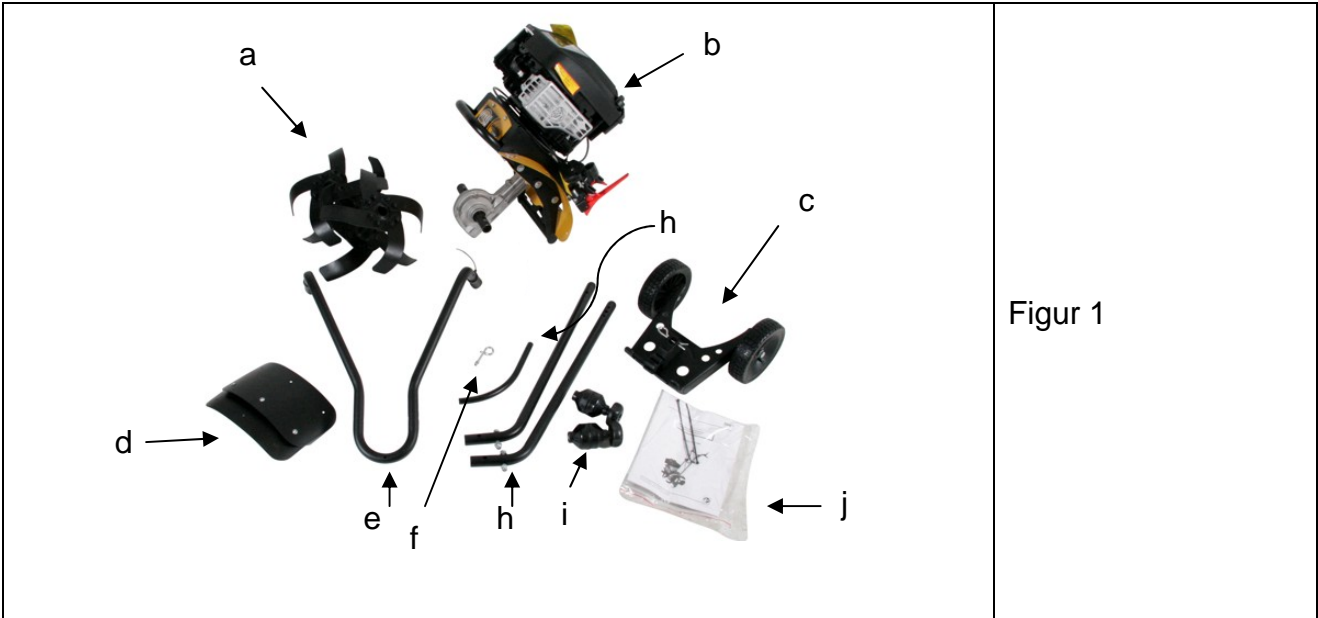

Figur 1

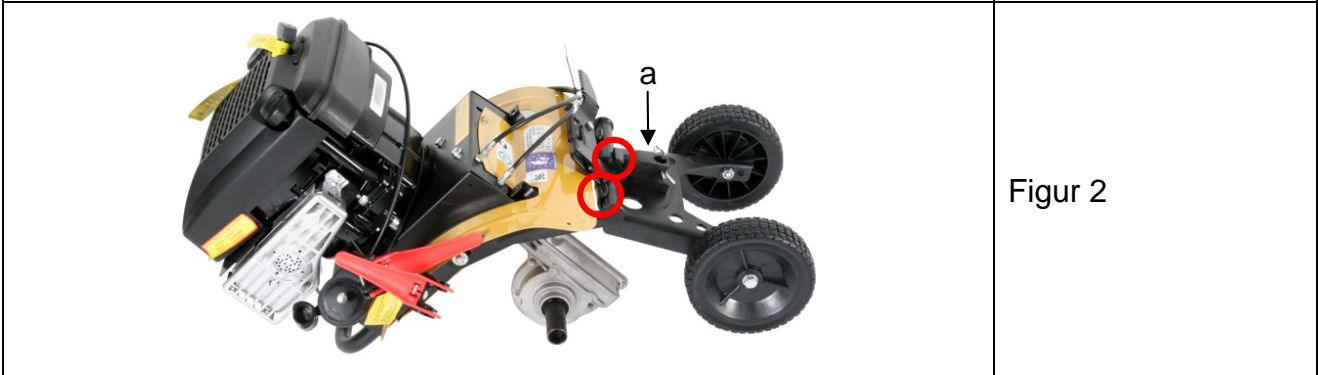

Figur 2

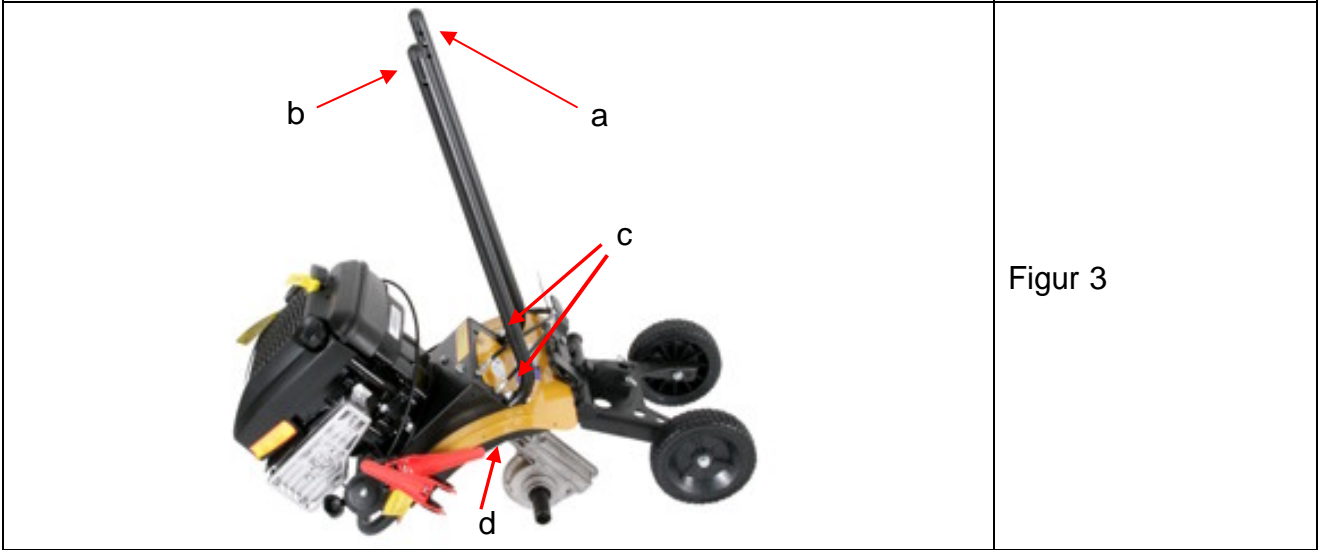

Figur 3



Figur 4



Figur 5



Figur 6



Figur 7



Figur 8

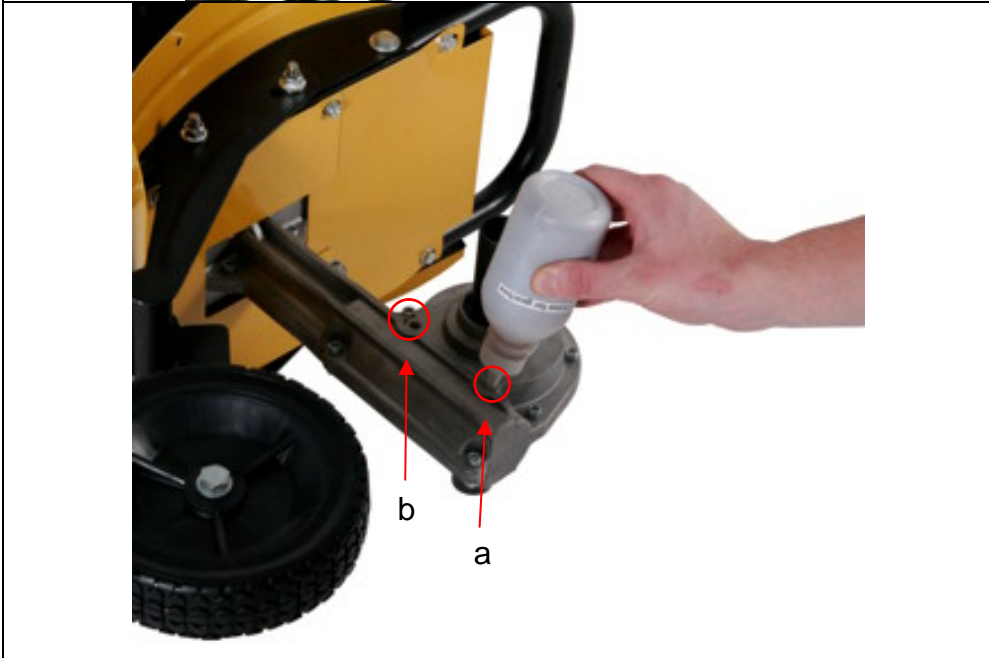

Figur 9



Figur 10



Figur 11



Figur 12



Figur 13

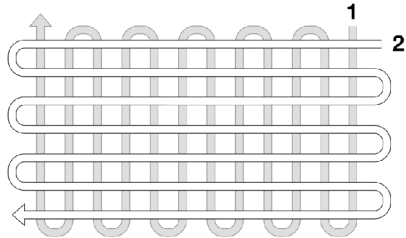

Figur 14

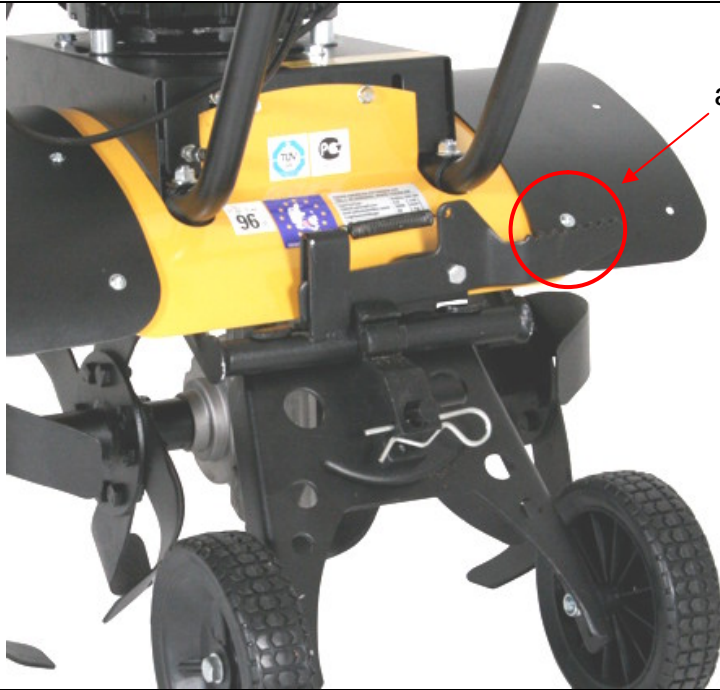

Figur 15



Figur 22



16



17



18



19

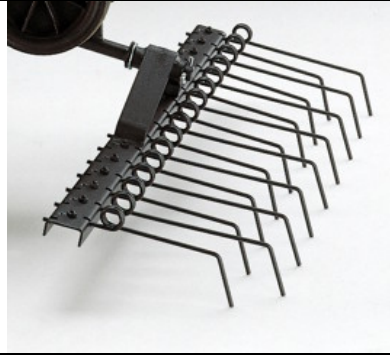

20



21



23

DK - Indholdsfortegnelse

Sikkerhedsforskrifter	2
Montering	3
Olie & benzin.....	4
Vedligeholdelse.....	4
Beklædning	5
Brug	5
Brug af bagegear på Hobby 500 BR	6
Justering af støttehjul	6
Jordspyd	6
Rengøring efter brug	6
Motor.....	6
Tilbehør til maskinen	7
Opbevaring	7
Specifikationer	8
Sliddele	8

Registrering af produkt / Reservedele

Registrer dit produkt online på Mit Texas. Mit Texas findes på **www.texas.dk**
Efter registrering kan Texas give dig en endnu bedre service.

Når du har registreret dit produkt, sørger Texas for at tilknytte relevant information til produktet såsom reservedelstegning, manual, fejlfinding m.m. Derudover kan Texas kontakte dig med relevant information vedrørende dit produkt.

Reservedelstegning over alle Texas' produkter findes på vores hjemmeside www.texas.dk. Finder du selv varenumre, giver det en hurtigere ekspedition.

Reservedele kan købes online på www.texas.dk eller kontakt din nærmeste forhandler.
Du finder forhandlerliste på www.texas.dk

Vi ønsker dig tillykke med din nye havefræser. Vi er overbevist om, at denne maskine fuldt ud vil opfylde dine forventninger. For at opnå det maksimale udbytte af din maskine, bør du gennemlæse denne betjeningsvejledning grundigt. Det vil spare dig for unødige besværligheder. Du bør især være opmærksom på sikkerhedsforskrifterne, som er markeret med dette symbol:



Sikkerhedsforskrifter

Ved arbejde med havefræsere bør sikkerhedsanvisningerne følges nøje. Gennemlæs betjeningsvejledningen grundigt inden du starter din maskine. Vær sikker på at du omgående kan stoppe maskinen og slukke motoren i tilfælde af uheld. Samtlige instruktioner omkring sikkerhed og vedligeholdelse af fræsere tjener til din egen sikkerhed.



Der er fedt på gearet ved levering, køр dog aldrig med maskinen uden fedt på gearet. Se afsnit, for vedligeholdelse.



En fræser må ikke bruges til andet arbejde end som beskrevet i betjeningsvejledningen.



Brug kun tilbehør og originale reservedele. Montering af ikke godkendte dele kan medføre forøget risiko og er derfor ikke lovlig. Ethvert ansvar fraskrives ved ulykke eller anden skade som forårsages ved montering af uoriginale dele.



Før maskinen tages i brug, bør forhandleren eller anden fagkyndig instruere i brugen.



Den der betjener maskinen er ansvarlig for andre personer i arbejdsområdet. Brug aldrig maskinen når andre, især børn eller dyr er i nærheden.



Mindreårige må ikke betjene maskinen.



Maskinen må kun lånes ud til personer, som er fortrolig med betjening af maskinen.



Betjeningsvejledningen skal under alle omstændigheder medleveres.



Fræsere må kun betjenes af personer, som er udhvilede, raske og i god form. Hvis arbejdet er udmattende, bør der holdes jævnlige pauser. Efter indtagelse af alkohol må der ikke arbejdes med maskinen.



Check altid før start, at bolte og møtrikker er spændt.



Når motoren kører, må frem og bak grebene ikke benyttes samtidig. Det vil ødelægge transmissionen. Husk at slippe det ene greb før det andet bruges.



”Pas på roterende knive”
Arbejde med maskinen på stejle skråninger er farligt!
Benyt kun maskinen på områder, hvor den kan håndteres sikkert!



Montering

1. Figur 1 viser kassens indhold
 - a. Fræserknive
 - b. Fræser med kabler
 - c. Støtthjul
 - d. Sideskærme
 - e. Overstyr
 - f. Holder for startsnor
 - g. Jordspyd
 - h. Understyr, højre og venstre
 - i. Monteringsbolte for styr
 - j. Betjeningsvejledning

2. Figur 2.
Monter støttehjul.
Afmontér støbejernsklodsen (a). Tapperne på beslaget skal bag ved den bagerste aksel. Monter støbejernsklodsen over den bagerste aksel, så den fikserer støttehjulet.
3. Figur 3.
Monter de to understyr med de medfølgende bolte(c,d). Vær opmærksom på at vende styrene rigtigt. Styr (a.) skal monteres til højre. Styr (b.) skal monteres til venstre.
4. Figur 4,5.
Monter overstyr med de medfølgende boltsæt. Vær opmærksom på at pilene på plastkonsollerne er overfor hinanden, når de monteres.
5. Figur 6, 7, 8
Monter gaskabel(a.) og koblingskabler(b.) som vist på billedet.
Vær opmærksom på at pilene på håndtagene, matcher med pilene på styret.
6. Figur 10
Monter fræserknive med de medfølgende splitbolte og splitter.
7. Figur 11.
Monter sideskærme med de medfølgende skruer og møtrikker.
8. Figur 12.
Monter snorholder, som vist på billedet.
Aktiver koblingsgrebet til højre og træk samtidig i starthåndtaget. Fixer snoren i holderen.
9. Figur 13.
Monter jordspyd med den medfølgende fjedersplit.

Olie & benzin

Maskinen er leveret uden olie og benzin. Motoren skal påfyldes 0,6 liter SAE 30 motorolie, og blyfri benzin oktan 92 eller 95.

For yderligere oplysninger om motoren, se venligst den vedlagte vejledning for motoren.

Vedligeholdelse

Fedt påfyldes, indtil det løber ud af påfyldningshullet, når maskinen står vandret.

- Afmonter tændrørshætten på motoren.
- Påfyld fedt på gearet.
Fedtdunken stilles i en spand med varmt vand. Dette vil gøre konsistensen tyndere. Og derved nemmere at fylde i gearet. Undgå at klippe for meget af spidsen på dunken. Det er vigtigt, at spidsen er så spids som overhovedet muligt.
Fedt påfyldes, indtil det løber ud af påfyldningshullet, når maskinen står vandret.
- Aktiver koblingsgreb og træk 3 gange i startsnoren, for at få fedtet fordelt i gearet.

- Påfyld derefter en gang til, indtil gearet er fyldt op.
- Monter og spænd skruen.
- Monter tændrørshætten på motoren.

Figur 9



Kontroller og efterfyld gearer for hver 5. arbejdstime.

Beklædning

Ved arbejdet med maskinen er tætsiddende arbejdstøj, solide arbejdshandsker, høreværn og støvler med skridsikre såler samt stålkappe påbudt.



Brug

Inden brug skal alle fremmedlegemer fjernes fra området. Sten, glas, grene og lignende kan skade fræseren. Kontroller samtidig at bolte på fræseren er efterspændt.

Start:

Sæt gashåndtaget på choker / fuld gas.
Følg motorens anvisninger for start.

Stop:

Sæt gashåndtaget på minimum gas.
Følg motorens anvisninger for stop.

Hobby fræseren er beregnet til at kultivere i køkkenhaver og blomsterbede. Endvidere kan den udstyres med forskelligt tilbehør til en række arbejdsopgaver.
Læs motorens vejledning nøje, og vær fortrolig med specielt start og stop af motoren.

Når koblingsgrebet på højre side af styret trykkes ned, begynder maskinens knive at rotere fremad. Det er vigtigt, at håndtaget trykkes helt i bund, dvs. mod styret, for at sikre optimal spænding af remmen, der overfører kræfterne fra motoren til transmissionen.

Jorden skal typisk køres over 2-3 gange i forskellige retninger.

Figur 14

Undgå at fræse i meget våd jord, da der vil danne sig jordklumper, som er svære at jævne ud igen. Ved meget tør jord kan det være nødvendigt at fræse to gange over jordstykket.

Bemærk: Gearet kan blive meget varmt under kørsel.

Brug af bakgear på Hobby 500 BR

Ved aktivering af venstre håndtag bakker fræseren. Vær opmærksom på ikke at bakke, hvis du står med ryggen mod forhindringer, for eksempel et træ eller en mur.

Frem og bak grebene må ikke benyttes samtidig. Det vil ødelægge transmissionen. Husk at slippe det ene greb før det andet bruges !!

Justering af støttehjul

Ved fræsning, kan det være nødvendigt at justere højden af støttehjul. Brug pedalen(a) til højre for støttehjulene til at frigive støttehjulene. Der er 3 indstillinger. Figur 15.

Jordspyd

Jordspyddet kan indstilles til fræsning i forskellige dybder. Jo dybere jordspyddet sidder, jo dybere arbejder fræserknivene, og desto langsommere kører maskinen fremad. Den korrekte fræserdybde er vigtig for at lette arbejdet. Indstillingen af jordspyddet varierer efter jordbundsforholdene, og vi anbefaler, at du foretager flere forsøg med, hvor dybt jordspyddet skal stå, for at du kan arbejde optimalt i din jord.

Juster jordspyddet ved at løsne fjedersplitten, indstil jordspyddet og monter fjedersplitten igen.
Figur 13, a.

Jorden skal typisk køres over 2-3 gange i forskellige retninger.
Figur 14.

Rengøring efter brug

Efter brug bør fræseren rengøres. Brug en haveslange og spul jord og snavs af. Frigør knivakslen for senegræs m.m. Stelnummeret må kun tørres over med en fugtig klud, da man ellers kan risikere at stelnummeret bliver beskadiget. Undgå at bruge en højtryksrensere til rengøringen.

Motor

Motoren er leveret uden olie og brændstof. **Husk påfyldning af motorolie inden start.**

Oplysninger om brug og vedligeholdelse af motoren findes i den vedlagte motorvejledning.

Tilbehør til maskinen

Luftgummihjul 12" dæk med traktor mønster, til brug sammen med rive, skuffejern og hyppeplov. Nr. 91053000100	Figur 16
Hjulvægte 12" Bruges for at give maskinen et bedre greb når der køres med vogn eller sneskraber. Kan kun monteres på hjul. Nr. 91097000100	Figur 17
Skuffejern Løsner ukrudt i haven eller gårdspladsen, arbejdsbredde 65 cm. Kræver bagkonsol og 12 hjul. Nr. 91061500100	Figur 18
Hyppeplov Anvendes til at hyppe omkring rækkeafgrøder, specielt kartofler. Nr. 91060500100	Figur 19
Gårdrive Ordner gårdspladsen hurtigt og effektivt, arbejdsbredden er 60 cm. Kræver bagkonsol og 12 hjul. Nr. 91062500100	Figur 20
Spadeklør Spadeklør bruges sammen med hyppeplov, for bedre jordgreb. Nr. 91060600100	Figur 21
Kost Frontmonteret kost, arbejdsbredde 60 cm. Nr. 91059500100	Figur 22
Bagkonsol Bruges til eftermonteret tilbehør. Nr. 91059000100	Figur 23

Opbevaring

Såfremt maskinen ikke skal anvendes over en længere periode, bør følgende forskrifter overholdes. Det vil give din maskine en længere levetid.

Brug haveslangen og spul jord og snavs af. Frigør knivakslen for senegræs m.m. Stelnummeret må kun tørres over med en fugtig klud, da man ellers kan risikere at stelnummeret bliver beskadiget. Undgå at bruge en højtryksrensers til rengøringen. Rengør fræsere med en fugtig klud, så alle overflader er rene. Overfladen fugtes med en olievædet klud, for at forhindre rust.

Du bør altid opbevare din maskine på et tørt og rent sted.
Følg motorvejledningen for opbevaring af motoren.

Specifikationer

Model	Hobby 500 B HMH500BT	Hobby 500BR	Hobby 500TG
Motor model	B&S 650 series	B&S 650series	TG475
Motor fabrikat	B&S	B&S	PowerLine
Længde (mm)	1210	1210	1210
Bredde (mm)	510	510	510
Højde (mm)	1020	1020	1020
Vægt (kg)	43	43	43
Rotationshastighed- knive (rpm)	130	130	130
Arbejdsbredde (cm)	55	55	55
Arbejdsdybde (cm)	33	33	33
Gear Frem	1	1	1
Gear Tilbage	0	1	0

Fedt type	Multifak EP-0
-----------	---------------

Sliddele

For fræsere solgt under brandet "Texas" og "HMH", yder Texas A/S 2 års reklamationsret på fabrikationsfejl. Garantien omfatter ikke sliddele, såsom:

Kabel
Startfjeder
Kontakt
Kilerem
Gear
Koblingsdele
Strammerulle

Motordele:
Tændrør
Startsnor
Startpal
Tanklåg
Luffilter
Membram
Tændspole
C.D.I.

På disse sliddele yder Texas 1 års garanti.

Arbejdsløn som følge af udskiftning af dele heraf, dækkes ikke.

UK - Table of contents

Safety regulations	9
Assembly instructions	10
Oil and petrol.....	11
Gear	11
Clothing.....	12
Use.....	12
Using reverse gear on the Hobby 500 BR.....	13
Adjusting the support wheel	13
Depth skid	13
Cleaning after use.....	13
Engine.....	13
Accessories.....	14
Storage	14
Technical specifications	15
Consumable parts.....	15

Spare parts

Parts list and exploded drawings for every product can be found on our website **www.texas.dk**
If you can find the part numbers you need, this will speed up the service.

To purchase spare parts, please contact your dealer.

Congratulations on purchasing your new rotary cultivator. Although we are confident that it will live up to your expectations in order to get the most out of your new garden tool first please read the instructions carefully, especially the safety regulations which are marked with the following symbol:



Safety regulations

When using the cultivator, the following safety instructions should be carefully followed. Always make sure that you can stop the machine immediately and switch the motor off in event of an accident. All instructions for safety and maintenance are for your own benefit.



The gear is greased on delivery, never run the machine without grease on the gear. See Maintenance section.



Never use the cultivator for any work other than that described in the manual.



Use only original accessories and spares. Fitting unauthorised parts can be dangerous and is therefore illegal. The manufacturer waives all liability in the event of an accident or other damage caused by the use of non-original parts.



Before using the machine, ask the dealer or another expert to show you how to operate it.



The person operating the machine is responsible for the safety of others in the vicinity. Never use the machine when anyone else, especially children or animals, are nearby.



The machine should not be used by anyone under the age of 18.



The machine should only be lent to persons who know how to use it. Always make sure they have the manual as well.



The cultivator should only be used by fit and healthy persons individuals. If you get tired, take frequent breaks.



Never use the machine after drinking alcohol.



The factory-fitted control units, such as the gear cable from the handle, must not be removed or covered.



Always check that nuts and bolts are tight before starting the machine.



When the engine is running, do not pull the handle for forward gear and the handle for reverse at the same time! This will damage the transmission. Always release one handle before the other is used.



“Be careful of rotating knives”
Using the machine on steep slopes is dangerous!
Only use the machine in areas where it can be operated safely!



Assembly instructions

1. Figure 1 shows the contents of the kit:
 - a. Blades
 - b. Tiller with cables
 - c. Support wheel
 - d. Side guards
 - e. Upper handlebar
 - f. Bracket for starter handle
 - g. Depth skid
 - h. Lower handlebars, right and left
 - i. Mounting bracket for steer
 - j. User manual
2. Figure 2.
Mount support wheel.
Remove bracket(a). The levers on the bracket must go behind the rear axle.
Mount the bracket over the rear axle to attach the support wheel.
3. Figure 3.
Mount the two lower handlebars with the bolts supplied (c,d). Note that the left and right handlebars are different.
Steer (a.) must be mounted on the right. Steer (b.) must be mounted on the left.

4. Figure 4,5.
Mount upper handlebar using the bolts supplied and the hand wheel
Note the arrows on the plastic brackets. They must be aligned when mounting.
5. Figure 6, 7, 8
Mount throttle cable (a.) and clutch cables (b.) as shown on the picture.
6. Figure 10
Mount the blades using the cotter bolts and pins.
It is important that the edge of the blade faces forward as shown in figure 22.
7. Figure 11.
Mount the side guards using the bolts and nuts supplied
8. Figure 12.
Mount bracket for starter handle, as shown on the picture.
Operate the clutch handle on the right, and pull the starter handle. Attach the line/handle in the bracket.
9. Figure 13.
Mount depth skid with the cotter pin supplied.

Oil and petrol

Note – Oil and petrol are not included!

Oil and petrol are not supplied with the machine. Fill the engine with 0.6 litres of SAE 30 engine oil and octane 92 or 95 unleaded petrol.

For further information about the engine, see the attached engine manual.

Gear

The gear shall be filled with 60 ml grease for every fifth operation hour.

Maintenance

Add grease until it runs out of the filler hole when the machine is horizontal.

- Remove the spark plug cover on the engine.
- Add grease to the gear.
Place the pack of grease in a bucket of warm water. This will make the consistency thinner, so it is easier to add to the gear. Avoid cutting off too much of the tip on the pack. It is important that the tip is as pointed as possible.
Add grease until it comes out of the filler hole when the machine is horizontal.
- Operate the clutch lever and pull the starter cord 3 times to distribute the grease around the gear.
- Then add more grease until the gear is full.

- Fit and tighten the screw.
- Fit the spark plug cover on the engine.

Figure 9



Check grease level and top up the gears every 5 operating hours.

Clothing

When using the machine, wear tight-fitting work clothes, strong working gloves, hearing protectors and boots with non-skid soles and toe caps are compulsory.



Use

Remove all foreign bodies from the area before use. Stone, glass, branches, etc. can damage the tiller. Check that all bolts on the tiller are tightened.

Starting:

Set the throttle handle to choker/full throttle.

Follow the instructions in the user manual to start.

Stopping:

Set the throttle handle to minimum throttle.

Follow the instructions in the user manual for stopping.

The Hobby 500 cultivator is intended for use in vegetable gardens and flowerbeds. It can also be fitted with various accessories for a variety of tasks.

Read the engine manual carefully, especially the part about starting and stopping.

When the gear lever on the right of the handle is pressed down, the rotor blades begin to turn. To ensure optimum belt tension, it is important to press the lever all the way down towards the handle. The belt transmits power from the engine to the transmission.

For best results, cultivate the soil 2-3 times in different directions.

Figure 14

If the tiller has a tendency to dig in, there are several things you can do. The right and left blade set can be changed. This means that the tiller will use the back of the blade to till, so it will not be so easy to dig in. In addition, side guards can be fitted. This also helps prevent the tiller from digging in.

The depth skid must always be placed in the top notch if this is the case. See also the section on adjusting the depth skid.

In addition to the speed of the engine, the speed is controlled by the depth skid, which is placed behind the machine.

Do not cultivate in very wet soil as clods of soil will be formed, and these are difficult to break. Dry and hard soil may need to be cultivated twice.

Note: The gear can become very hot during operation

Using reverse gear on the Hobby 500 BR

The Hobby 500 BR is fitted with a reverse gear. To operate, press the left handle down. Never hold the right and left handles down at the same time! This can damage the machine.

Keep legs clear when reversing.

Adjusting the support wheel

It is necessary to adjust the height of the support wheel when cultivating. Use the pedal (a) on the right of the support wheel to release. There are 3 settings. Figure 15.

Depth skid

The setting of the depth skid determines the working depth. The deeper the rod is set, the deeper the machine will till the earth. Correct blade depth is the key to easy cultivation. The setting varies according to soil conditions.

Cleaning after use

The cultivator should be cleaned after use. Use the garden hose to wash the earth and dirt off. Remove grass etc., from the blade shaft. Wipe the chassis identification number with a damp cloth only, otherwise it could get damaged. Avoid using a high-pressure cleaner.

Engine

The engine is delivered without oil and fuel. **Remember to fill the engine with engine oil before starting.**

Follow the guidelines in the user manual for correct use and maintenance of the engine.

Accessories

Pneumatic tyre: 12" tyre with tractor pattern, for use with rake, push hoe and ridging plough. No. 91053000100	Figure 16
Wheel weights: Set of weights for mounting on the rim of the pneumatic wheels. Weight 10 kg each. No. 91097000100	Figure 17
Push hoe: Loosens weeds in the garden or farmyard, working width 65 cm. No. 91061500100	Figure 18
Ridger : Used to ridge between row crops, especially potatoes. No. 91060500100	Figure 19
Rake: Used to rake paths and entrances with loose stones, for instance pebbles. The rear bracket and 12" wheels are required. No. 91062500100	Figure 20
Digging claws: Digging claws are used together with the ridger. No. 91060600100	Figure 21
Sweeper Front mounted sweeper, working width 60 cm No. 91059500100	Figure 22
Rear bracket Used for rear mounted accessories. No. 91059000100	Figure 23

Storage

Follow the procedure below when the machine is to be unused for a long period. This will ensure the machine has a long service life.

Use your garden hose to wash off any soil and dirt. Clean the rotor shaft of any grass, etc. The chassis number should only be cleaned with a moist cloth otherwise it may be damaged. Avoid using a high pressure cleaner for cleaning. Clean the body with a damp cloth so all the surfaces are clean. The surface must be wiped with an oily cloth to prevent rust.

You should always store your machine in a dry, clean place.

Technical specifications

Model	Hobby 500B HMH500BT	Hobby 500BR	Hobby 500TG
Engine model	B&S 650series	B&S 650series	TG475
Engine make	B&S	B&S	PowerLine
Length (mm)	1210	1210	1210
Width (mm)	510	510	510
Height (mm)	1020	1020	1020
Weight (kg)	43	43	43
Rotation speed, blades (rpm)	130	130	130
Working width (cm)	55	55	55
Working depth (cm)	33	33	33
Forward gears	1	1	1
Reverse gears	0	1	0

Grease type	Multifak EP-0
-------------	---------------

Consumable parts

For tillers sold under the brand "Texas" and "HMH", Texas A/S provides 2 years warranty on fabrication, for machines sold within Europa. The warranty does not cover fast consumable parts such as :

Cabels
Recoilspring
Switches
Belts
Transmission
Clutchparts
Tension rolls

Engine parts:

Sparkplug
Recoilrope
Recoilratchet
Fueltankcover
Airfilter
Diaphragm
Ignition coil
C.D.I.

For consumable parts Texas A/S provides 1 year warranty. Labour for covering exchange of consumable parts is not covered by the warranty.

D - Inhaltsverzeichnis

Sicherheitsvorschriften.....	16
Zusammenbauanweisungen	17
Öl und Benzin	18
Getriebe	19
Inspektion	19
Bekleidung	19
Gebrauch	19
Gebrauch des Rückwärtsgangs beim Hobby 500 BR	20
Einstellen des Stützrads	20
Hacksporn	21
Reinigen nach dem Gebrauch	21
Motor	21
Zubehör	21
Aufbewahrung	22
Technische Daten.....	22
Verbrauchsteile	23

Ersatzteile

Eine Teileliste und Explosionszeichnungen sind auf unserer Website
www.texas.dk zu finden.

Wenn Sie die Teilenummern selbst ermitteln, erleichtert das unsere Arbeit.
Für den Kauf von Ersatzteilen nehmen Sie bitte mit Ihrem Händler Kontakt auf.

Herzlichen Glückwunsch zum Kauf Ihres neuen Motorkultivators. Wir sind davon überzeugt, dass dieses Gerät Ihren Erwartungen vollauf gerecht werden wird! Um die Möglichkeiten Ihres Gartengeräts bestmöglich auszuschöpfen, ist es wichtig, dass Sie diese Bedienungsanleitung gründlich durchlesen. Beachten Sie vor allem die Sicherheitsvorschriften, die mit diesem Symbol gekennzeichnet sind:



Sicherheitsvorschriften

Während der Arbeit mit dem Gerät müssen die Sicherheitsanweisungen genauestens befolgt werden. Stellen Sie sicher, dass Sie im Falle eines Unfalls das Gerät unverzüglich stoppen und den Motor ausschalten können. Sämtliche Anweisungen bezüglich Sicherheit und Wartung dienen Ihrer eigenen Sicherheit.



Das Getriebe ist werkseitig geschmiert, doch ist nachfolgend stets auf ausreichende Schmierung zu achten. Siehe Kapitel über Inspektion.



Das Gerät darf nur für die in dieser Bedienungsanleitung beschriebenen Arbeiten verwendet werden.



Verwenden Sie nur Original-Zubehör und -Ersatzteile. Die Montage nicht genehmigter Teile kann gefährlich sein und ist daher unzulässig. Wir lehnen jegliche Haftung ab für Unfälle oder sonstige Schäden, die durch die Montage von nicht originalen Teilen verursacht werden.



Bevor das Gerät in Betrieb genommen wird, muss es vom Fachhändler oder jemand anderem fachkundig erklärt worden sein.



Der Benutzer des Geräts ist für andere sich im Arbeitsbereich befindende Personen verantwortlich. Benutzen Sie das Gerät nie, wenn sich sonst jemand, insbesondere Kinder oder Tiere, in der Nähe befindet.



Die Benutzung des Geräts durch Minderjährige ist untersagt.



Das Gerät darf nur von Personen ausgeliehen werden, die mit der Bedienung des Geräts vertraut sind. Geben Sie ihnen sicherheitshalber auch diese Anleitung mit.



Das Gerät darf nur von Personen bedient werden, die ausgeruht, gesund und fit sind. Sollte die Arbeit ermüden, sind regelmäßige Pausen einzulegen.



Nach dem Genuss von Alkohol darf nicht mit dem Gerät gearbeitet werden.



Die ab Fabrik montierten Steuereinheiten, wie z.B. das Kupplungskabel des Handgriffs dürfen nicht entfernt oder zugedeckt werden.



Überprüfen Sie vor dem Start immer, ob Bolzen und Muttern fest angezogen sind.



Ziehen Sie niemals bei laufendem Gerät den Griff für Vorwärtsgeschwindigkeit und den Griff für Rückwärtsgeschwindigkeit gleichzeitig! Dadurch wird das Getriebe beschädigt. Lassen Sie immer einen Griff los, bevor Sie den anderen betätigen.



**„Geben Sie auf die rotierenden Hackmesser acht!“
Es ist gefährlich, das Gerät an steilen Böschungen zu
benutzen! Es darf nur dort eingesetzt werden, wo
sichere Handhabung gewährleistet ist!**



Zusammenbauanweisungen

1. Abbildung 1 zeigt den Inhalt der Verpackung:
 - a. Messer
 - b. Hacke mit Kabeln
 - c. Stützrad
 - d. Seitenschutz
 - e. Oberer Lenkholm
 - f. Beschlag für Anlassergriff
 - g. Hacksporn
 - h. Unterer Lenkholm, rechts und links.
 - i. Montagebeschlag für Lenker
 - j. Benutzerhandbuch

2. Abbildung 2.
Stützrad montieren.
Demontieren Sie den Beschlag (a). Die Hebel am Beschlag müssen hinter dem hinteren Schaft liegen.
Montieren Sie den Beschlag so über dem hinteren Schaft, dass er das Stützrad festhält.
3. Abbildung 3.
Montieren Sie die beiden unteren Lenkholme mit den folgenden Bolzen (c,d)
Beachten Sie, dass der linke und der rechte Lenkholm unterschiedlich sind.
Lenkholm (a.) muss rechts montiert werden. Lenkholm (b.) muss links montiert werden.
4. Abbildung 4,5.
Montieren Sie den oberen Lenkholm mit den mitgelieferten Bolzen und Handrädern.
Achten Sie auf die Pfeile an den Plastikhalterungen. Die Montage muss so erfolgen, dass sie einander gegenüber liegen.
5. Abbildung 6, 7, 8
Montieren Sie das Gaskabel (a) und die Kupplungskabel (b.) wie in der Abbildung gezeigt.
6. Abbildung 10
Montieren Sie die Messer mithilfe der Splinte und Stecker.
Es ist wichtig, dass die Schneide des Messers wie in Abbildung 22 gezeigt nach vorne weist.
7. Abbildung 11.
Montieren Sie den Seitenschutz mit den mitgelieferten Bolzen und Muttern.
8. Abbildung 12.
Montieren Sie den Beschlag für den Anlassergriff wie in der Abbildung gezeigt.
Betätigen Sie den Kupplungsgriff rechts und ziehen Sie am Anlassergriff.
Befestigen Sie die Kordel/den Griff am Beschlag.
9. Abbildung 13.
Montieren Sie den Hacksporn mit dem mitgelieferten Splint.

Öl und Benzin

Hinweis – Öl und Benzin werden nicht mitgeliefert!

Öl und Benzin werden nicht mit dem Gerät geliefert. Füllen Sie den Motor mit 0,6 Liter SAE 30 Motoröl und Oktan 92 oder 95 unverbleites Benzin.

Weitere Informationen über den Motor finden Sie in dem beigegeführten Motorhandbuch.

Getriebe

Das Getriebe muss alle 5 Betriebsstunden mit 60 ml Schmiermittel befüllt werden.

Inspektion

Mit Schmiermittel befüllen, bis dieses bei waagrecht stehendem Gerät aus der Einfüllöffnung herausläuft.

- Zündkerzenstecker am Motor abnehmen.
- Schmiermittel ins Getriebe geben. Die Schmiermittelpackung in einen Eimer mit heißem Wasser stellen. Dadurch wird die Konsistenz dünnflüssiger und lässt sich leichter ins Getriebe einfüllen. Schneiden Sie nur ein kleines Stück von der Spitze der Schmiermittelpackung ab. Wichtig ist, dass das Oberteil möglichst spitz ist. Mit Schmiermittel befüllen, bis dieses bei waagrecht stehendem Gerät aus der Einfüllöffnung herausläuft.
- Den Griff für Getriebekupplung halten und dreimal die Startschnur ziehen, damit sich das Schmiermittel im Getriebe verteilen kann.
- Danach noch so viel hinzugeben, bis das Getriebe gefüllt ist.
- Schraube aufsetzen und anziehen.
- Den Zündkerzenstecker wieder aufstecken.

Abbildung 9.



Das Getriebe ist nach jeweils 5 Betriebsstunden zu überprüfen und ggf. nachzuschmieren.

Bekleidung

Tragen Sie bei der Arbeit mit dem Gerät eng anliegende Arbeitsbekleidung, robuste Arbeitshandschuhe, einen Gehörschutz sowie Schuhe mit trittsicheren Sohlen.



Gebrauch

Reinigen Sie den Arbeitsbereich vor dem Gebrauch von Fremdkörpern. Steine, Glas, Äste usw. können das Gerät beschädigen. Vergewissern Sie sich, dass alle Bolzen angezogen sind.

Start:

Bringen Sie den Gashebel in die Position Choke/Vollgas.
Gehen Sie gemäß den Startanweisungen in der Bedienungsanleitung vor.

Stopp:

Bringen Sie den Gashebel in die niedrigste Gas-Position.
Gehen Sie gemäß den Stoppanweisungen in der Bedienungsanleitung vor.

Das Gerät ist für den Gebrauch in Gemüsegärten und Blumenbeeten vorgesehen. Es kann auch mit verschiedenen Zubehörteilen für eine Anzahl verschiedener Anwendungen versehen werden.

Lesen Sie das Motorhandbuch sorgfältig durch, insbesondere die Abschnitte über Starten und Stoppen.

Wenn der Kupplungshebel an der rechten Seite des Griffs gedrückt wird, beginnen sich die Hackmesser zu drehen. Um eine optimale Spannung des Riemens zu gewährleisten, ist es wichtig, den Hebel ganz nach unten zum Griff zu drücken. Der Riemen überträgt die Kraft vom Motor zum Getriebe.

Um die besten Ergebnisse zu erzielen, sollten Sie den Boden 2-3 Mal in verschiedenen Richtungen bearbeiten.

Abbildung 14.

Wenn das Gerät dazu neigt, nach unten zu graben, können Sie verschiedene Dinge tun. Das rechte und das linke Messer-Set können ausgetauscht werden. Dies bedeutet, dass das Gerät die Rückseite des Messers zum Graben einsetzt und sich dadurch nicht so leicht eingräbt. Außerdem kann ein Seitenschutz angebracht werden. Dies verhindert ebenfalls, dass sich das Gerät eingräbt.

In diesem Fall muss der Hacksporn immer in der höchsten Stellung angebracht werden. Siehe auch den Abschnitt über das Einstellen des Hacksporns.

Neben der Geschwindigkeit wird das Gerät durch den Hacksporn kontrolliert, der hinten angebracht ist.

Arbeiten Sie nicht in sehr nasser Erde, da sich sonst Erdschollen bilden, die schwer zu durchbrechen sind. Trockener und harter Boden muss möglicherweise zweimal bearbeitet werden.

Hinweis: Das Getriebe kann während des Gebrauchs sehr heiß werden

Gebrauch des Rückwärtsgangs beim Hobby 500 BR

Der Hobby 500 BR verfügt über einen Rückwärtsgang. Drücken Sie den linken Griff nach unten, um ihn einzuschalten. Halten Sie niemals den rechten und den linken Griff gleichzeitig gedrückt! Dadurch kann das Gerät beschädigt werden.

Halten Sie beim Rückwärtsfahren Abstand mit den Beinen.

Einstellen des Stützrads

Beim Kultivieren ist es erforderlich, die Höhe des Stützrads einzustellen.

Verwenden Sie das Pedal (a) auf der rechten Seite, um es zu lösen. Es gibt 3 Einstellungen.

Abbildung 15.

Hacksporn

Die Einstellung des Hacksporns entscheidet über die Arbeitstiefe. Je tiefer der Sporn eingestellt ist, desto tiefer fräst das Gerät in die Erde. Die richtige Messertiefe ist der Schlüssel zum einfachen Kultivieren. Die Einstellung ist abhängig von der Bodenbeschaffenheit.

Reinigen nach dem Gebrauch

Das Gerät sollte nach Gebrauch gereinigt werden. Spritzen Sie Erde und Schmutz mit einem Gartenschlauch ab. Entfernen Sie Gras usw. vom Messerschaft. Die Rahmennummer darf nur mit einem feuchten Lappen abgewischt werden, da Sie sonst riskieren, dass sie beschädigt wird. Verwenden Sie zur Reinigung nie einen Hochdruckreiniger.

Motor

Der Motor wird ohne Öl und Treibstoff geliefert. **Denken Sie daran, Motoröl in den Motor einzufüllen, bevor Sie beginnen.**

Folgen Sie den Anweisungen in der Bedienungsanleitung für den richtigen Gebrauch und die Wartung des Motors.

Zubehör

Luftbereifung: 12" Reifen mit Traktorprofil zum Gebrauch mit Harke, Schaufeleisen und Häufelpflug. Nr. 91053000100	Abbildung 16
Radgewichte: Radgewichte zur Montage auf die Felge der Luftbereifung. Gewicht 10 kg/Stück. Nr. 91097000100	Abbildung 17
Schaufeleisen: Löst Unkraut im Garten oder auf dem Hofplatz, Arbeitsbreite 65 cm. Nr. 91061500100	Abbildung 18
Häufelpflug: Wird zur Häufelung von Reihensaat, speziell Kartoffeln verwendet. Nr. 91060500100	Abbildung 19
Harke: Zum Harken von Wegen und Eingängen mit losen Steinen, wie z. B. Kieseln. Die hintere Halterung und 12" Räder sind für die Befestigung erforderlich. Nr. 91062500100	Abbildung 20

Grabklauen: Grabklauen werden zusammen mit dem Häufelpflug verwendet. Nr. 91060600100	Abbildung 21
Besen Frontmontierter Kehrbesen, Arbeitsbreite 60 cm Nr. 91059500100	Abbildung 22
Hintere Halterung Für rückwärtig montiertes Zubehör. Nr. 91059000100	Abbildung 23

Aufbewahrung

Wenn das Gerät einmal über einen längeren Zeitraum nicht benutzt wird, müssen folgende Anweisungen beachtet werden. Die Lebensdauer Ihres Geräts wird dadurch deutlich verlängert.

Spritzen Sie mit Ihrem Gartenschlauch Erde und Schmutz herunter. Reinigen Sie den Rotorschaft von Gras usw. Die Rahmennummer darf nur mit einem feuchten Lappen abgewischt werden, da Sie sonst riskieren, dass sie beschädigt wird. Verwenden Sie zur Reinigung nie einen Hochdruckreiniger. Reinigen Sie das Gerät mit einem feuchten Tuch, sodass alle Oberflächen sauber sind. Befeuchten Sie die Oberfläche mit einem in Öl getauchten Lappen, um Rost zu vermeiden.

Bewahren Sie Ihr Gerät immer an einem trockenen und sauberen Ort auf.

Technische Daten

Modell	Hobby 500B HMH500BT	Hobby 500BR	Hobby 500TG
Motormodell	B&S 625er-/675er- Modellreihe	B&S 625er- /675er- Modellreihe	TG475
Motormarke	B&S	B&S	PowerLine
Länge (mm)	1210	1210	1210
Breite (mm)	510	510	510
Höhe (mm)	1020	1020	1020
Gewicht (kg)	43	43	43
Drehgeschwindigkeit, Messer (U/min)	130	130	130
Arbeitsbreite (cm)	55	55	55
Arbeitstiefe (cm)	33	33	33
Vorwärtsgänge	1	1	1
Rückwärtsgänge	0	1	0
Schmiermitteltyp	Multifak EP-0		

Verbrauchsteile

Für Motorkultivatoren der Marken „Texas“ und „HMH“ gewährt die Fa. Texas A/S eine 2-jährige Garantie auf Fertigungsfehler, wenn die Geräte innerhalb Europas verkauft werden. Sie erstreckt sich jedoch nicht auf Verbrauchsteile wie ...

Kabel

Rückholfeder

Schalter

Riemen

Getriebe

Kupplungsteile

Spannwalzen

Motor-Teile:

Zündkerze

Anreißleine

Sperrklinke

Tankdeckel

Luftfilter

Membrane

Zündspule

Thyristorzündung

Auf Verbrauchsteile gewährt die Fa. Texas A/S eine 1-jährige Garantie. Im Zuge des Austauschs erforderliche Arbeiten fallen nicht unter die Garantie.

FR - Table des matières

Consignes de sécurité.....	24
Instructions de montage.....	25
Huile et carburant.....	26
Embrayage.....	27
Entretien.....	27
Vêtements.....	27
Utilisation	27
Utilisation de la marche arrière sur le Hobby 500 BR.....	28
Réglage de la roue de support.....	28
Patin de profondeur.....	28
Nettoyage après utilisation	29
Moteur.....	29
Accessoires.....	29
Rangement	30
Spécifications techniques.....	30
Pièces d'usure.....	30

Pièces de rechange

La liste des pièces et les schémas éclatés de ce produit sont disponibles sur notre site Web **www.texas.dk**

Si vous trouvez vous-même la référence de la pièce, cela vous permettra d'être servi plus rapidement.

Pour l'achat de pièces de rechange, veuillez contacter votre distributeur.

Félicitations pour l'achat de votre nouveau rotoculteur. Nous sommes convaincus qu'il répondra parfaitement à vos attentes, et pour tirer le meilleur de votre nouvel outil de jardin, nous vous recommandons de commencer par lire attentivement les instructions, en particulier les consignes de sécurité, qui sont indiquées par le symbole suivant :



Consignes de sécurité

Respectez scrupuleusement ces consignes de sécurité lorsque vous utilisez le motoculteur. Assurez-vous toujours de pouvoir arrêter immédiatement la machine et couper le moteur en cas d'accident. Toutes les instructions de sécurité et d'entretien sont pour votre bien.



L'embrayage est graissé à la livraison, ne faites jamais tourner la machine sans graisse sur l'embrayage. Voir la section Entretien.



N'utilisez jamais le motoculteur pour d'autres travaux que ceux décrits dans le manuel.



Utilisez uniquement des accessoires et pièces de rechange d'origine. L'utilisation de pièces non autorisées peut s'avérer dangereuse et est donc illégale. Le fabricant décline toute responsabilité en cas d'accident ou de tout autre dommage causé par l'utilisation de pièces non agréées.



Avant que vous n'utilisiez la machine, votre distributeur ou un autre expert doit vous montrer comment s'en servir.



L'opérateur de la machine est responsable de la sécurité des autres personnes à proximité. N'utilisez jamais la machine quand d'autres personnes sont à proximité, en particulier des enfants ou des animaux.



La machine ne doit pas être utilisée par des mineurs.



La machine ne doit être prêtée qu'à des personnes sachant s'en servir. Par mesure de sécurité, prêtez toujours le manuel avec la machine.



Le motoculteur doit être utilisé uniquement par des personnes en bonne santé. Si vous êtes fatigué, faites des pauses fréquentes.



N'utilisez jamais la machine après avoir bu de l'alcool.



Les unités de commande montées en usine, telles que le câble d'embrayage de la poignée, ne doivent pas être déposées ni recouvertes.



Vérifiez toujours que les boulons sont bien serrés avant de démarrer la machine.



Lorsque le moteur tourne, ne tirez pas la manette de marche avant et celle de marche arrière en même temps ! Cela endommagerait la transmission. Relâchez toujours une manette avant d'actionner l'autre.



"Attention aux lames rotatives"
L'utilisation de la machine sur un terrain en pente est dangereuse !
N'utilisez la machine que dans les endroits où sa manipulation peut se faire en toute sécurité.



Instructions de montage

1. La figure 1 montre le contenu du lot :
 - a. Lames
 - b. Motoculteur et câbles
 - c. Roues de support
 - d. Protections latérales
 - e. Direction supérieure
 - f. Crochet pour la manette de démarrage
 - g. Patin de profondeur
 - h. Direction inférieure, droite et gauche
 - i. Crochet de montage pour la direction
 - j. Manuel d'utilisation

2. Figure 2.
Montez les roues de support.
Démontez le crochet (a). Les leviers sur le crochet doivent passer derrière l'arbre arrière.
Montez le crochet sur l'arbre arrière de sorte qu'il fixe la roue de support.
3. Figure 3.
Montez les deux directions inférieures avec les boulons suivants (c, d). Faites attention à la direction, la gauche et la droite sont différentes.
La direction (a.) doit être montée à droite. La direction (b.) doit être montée à gauche.
4. Figure 4,5.
Montez la direction supérieure à l'aide des boulons et du volant de commande fournis.
Faites attention aux flèches sur les crochets en plastique. Ils doivent être alignés une fois montés.
5. Figures 6, 7, 8.
Montez le câble d'accélérateur (a.) et les câbles d'embrayage (b.) comme indiqué dans l'illustration.
6. Figure 10
Montez les lames à l'aide des boulons et des clavettes.
Il est important que le tranchant de la lame soit tourné vers l'avant, comme indiqué dans la figure 22.
7. Figure 11.
Montez les protections latérales à l'aide des boulons fournis.
8. Figure 12.
Montez le crochet pour la manette de démarrage, comme indiqué dans l'illustration.
Actionnez la manette d'embrayage à droite et tirez la manette de démarrage. Fixez la ligne/manette sur le crochet.
9. Figure 13.
Montez le patin de profondeur à l'aide de la clavette fournie.

Huile et carburant

Remarque : l'huile et le carburant ne sont pas fournis !

L'huile et le carburant ne sont pas fournis avec la machine. Remplissez le moteur avec 0,6 litres d'huile moteur SAE 30 et avec de l'essence sans plomb 92 ou 95.

Pour plus d'informations sur le moteur, voir le manuel du moteur ci-joint.

Embrayage

L'embrayage doit être rempli avec 60 ml de graisse toutes les cinq heures de fonctionnement.

Entretien

Ajoutez de la graisse jusqu'à ce que l'orifice de remplissage déborde lorsque la machine est à l'horizontale.

- Retirez le couvercle de bougie du moteur.
- Graissez l'embrayage.
Placez le paquet de graisse dans un seau d'eau chaude. Cela fluidifiera la graisse de sorte à faciliter le graissage de l'embrayage. Ne coupez pas trop l'embout du paquet. L'embout doit être le plus pointu possible.

Ajoutez de la graisse jusqu'à ce que l'orifice de remplissage déborde lorsque la machine est à l'horizontale.

- Actionnez la manette d'embrayage et tirez trois fois sur le cordon de démarrage pour distribuer la graisse autour de l'embrayage.
- Puis ajoutez de la graisse jusqu'à ce que l'embrayage soit plein.
- Montez et serrez la vis.
- Placez le couvercle de bougie sur le moteur.

Figure 9



Vérifiez le graissage toutes les 5 heures de fonctionnement et ajoutez-en si nécessaire.

Vêtements

Lorsque vous utilisez la machine, portez des vêtements ajustés, de solides gants de travail, une protection sonore et des bottes antidérapantes.



Utilisation

Nettoyez la zone de tout corps étranger avant utilisation. Les pierres, le verre, les branches, etc. peuvent endommager le motoculteur. Vérifiez que tous les boulons du motoculteur sont serrés.

Démarrage :

Placez la manette d'accélération sur la pleine puissance.
Suivez les instructions du manuel d'utilisation pour démarrer.

Arrêt :

Placez la manette d'accélération sur la puissance réduite.
Suivez les instructions du manuel d'utilisation pour arrêter.

Le motoculteur Hobby 500 est conçu pour une utilisation en jardin potager et sur les plates-bandes de fleurs. Il peut accueillir divers accessoires pour différents usages. Lisez attentivement le manuel du moteur, en particulier le passage à propos du démarrage et de l'arrêt.

Lorsque vous abaissez le levier d'embrayage à droite de la manette, les lames rotatives commencent à tourner. Pour assurer une tension optimale de la courroie, il est important d'abaisser complètement le levier vers la manette. La courroie transfère la puissance du moteur à la transmission.

Pour obtenir de meilleurs résultats, cultivez le sol 2 à 3 fois dans des directions différentes.
Figure 14

Si le motoculteur a tendance à creuser, il y a plusieurs choses que vous pouvez faire. Vous pouvez échanger les jeux de lames de droite et de gauche. Le motoculteur utilisera alors l'autre bord des lames, ce qui l'empêchera de creuser si facilement. De plus, vous pouvez monter des protections latérales. Ceci contribue aussi à empêcher le motoculteur de creuser.

Dans ce cas, le patin de profondeur doit toujours être réglé sur le cran supérieur. Voir également la section sur le réglage du patin de profondeur.

Outre la vitesse du moteur, la vitesse est contrôlée par le patin de profondeur, situé derrière la machine.

Ne cultivez pas de terre très mouillée car des blocs de terre difficiles à casser peuvent se former. Les sols très secs et durs peuvent nécessiter deux passages.

Remarque : l'embrayage peut beaucoup chauffer pendant le fonctionnement.

Utilisation de la marche arrière sur le Hobby 500 BR

Le Hobby 500 BR est doté d'une marche arrière. Pour l'actionner, abaissez la manette gauche. N'abaissez jamais la manette gauche et la manette droite en même temps ! Cela pourrait endommager la machine.

Tenez vos jambes à distance lorsque vous actionnez la marche arrière.

Réglage de la roue de support

Il est nécessaire de régler la hauteur des roues de support pour le travail de la terre. Utilisez la pédale (a) de droite pour débloquer les roues de support. Trois réglages sont possibles.

Figure 15.

Patin de profondeur

Le réglage du patin de profondeur détermine la profondeur de travail. Plus la barre est réglée profondément, plus la machine travaille profondément la terre. La bonne profondeur des lames est la clé d'une utilisation facile. Le réglage varie selon l'état du sol.

Nettoyage après utilisation

Le motoculteur doit être nettoyé après utilisation. Rincez la terre et les saletés à l'aide du tuyau d'arrosage. Retirez l'herbe, etc. de l'arbre à lames. Le numéro de châssis doit être essuyé uniquement à l'aide d'un chiffon humide, sans quoi il pourrait être endommagé. N'utilisez pas de nettoyeur haute pression.

Moteur

Le moteur est fourni sans huile ni carburant. **N'oubliez pas de faire le plein avant de démarrer.**

Suivez les instructions du manuel d'utilisation pour une utilisation et un entretien corrects du moteur.

Accessoires

Pneu : Pneu 12" avec sculpture tracteur, pour utilisation avec le râteau, la ratissoire à pousser et la charrue. N° 91053000100	Figure 16
Poids de roue : Jeu de poids à monter sur les jantes des roues. Poids de 10 kg chacun. N° 91097000100	Figure 17
Ratissoire à pousser : Ameublit le sol et élimine les mauvaises herbes dans le jardin ou la cour, largeur de travail 65 cm. N° 91061500100	Figure 18
Charrue à billon : Utilisée pour billonner entre les rangs de cultures, en particulier des pommes de terre. N° 91060500100	Figure 19
Râteau : Utilisé pour ratisser allées et entrées avec des cailloux épars, par exemple des galets. Le crochet arrière et les roues 12" sont nécessaires pour la fixation. N° 91062500100	Figure 20
Griffes : Les griffes sont utilisées avec la charrue à billon. N° 91060600100	Figure 21
Balayeuse Balayeuse montée à l'avant, largeur de travail 60 cm N° 91059500100	Figure 22
Crochet arrière Utilisé pour les accessoires montés à l'arrière. N° 91059000100	Figure 23

Rangement

Suivez la procédure ci-après si la machine doit rester inutilisée pour une longue période. Ceci préservera la durée de vie de la machine.

Rincez la terre et les saletés à l'aide de votre tuyau d'arrosage. Nettoyez l'arbre de rotor de toute herbe, etc. Le numéro de châssis doit être nettoyé uniquement à l'aide d'un chiffon humide, sans quoi il pourrait être endommagé. N'utilisez pas de nettoyeur haute pression. Nettoyez le corps à l'aide d'un chiffon humide pour que toutes les surfaces soient propres. Passez un chiffon imbibé d'huile sur la surface pour empêcher la corrosion.

Rangez toujours votre machine dans un lieu sec et propre.

Spécifications techniques

Modèle	Hobby 500B HMH500BT	Hobby 500BR	Hobby 500TG
Modèle de moteur	B&S Série 650	B&S Série 650	TG475
Marque du moteur	B&S	B&S	PowerLine
Longueur (mm)	1210	1210	1210
Largeur (mm)	510	510	510
Hauteur (mm)	1020	1020	1020
Poids (kg)	43	43	43
Vitesse de rotation des lames (tours/min)	130	130	130
Largeur de travail (cm)	55	55	55
Profondeur de travail (cm)	33	33	33
Marche avant	1	1	1
Marche arrière	0	1	0
Type de graisse	Multifak EP-0		

Pièces d'usure

Pour les motoculteurs commercialisés sous les marques Texas et HMH, Texas A/S offre 2 ans de garantie de fabrication pour les machines vendues en Europe. Cette garantie couvre pas les pièces d'usure rapide telles que :

Câbles

Ressort du dévidoir

Interrupteurs

Courroies

Transmission

Pièces d'embrayage

Rouleaux tendeurs

Pièces du moteur :

Bougie

Cordon du dévidoir

Cliquet du dévidoir

Couvercle du réservoir de carburant

Filtre à air

Diaphragme

Bobine d'allumage

Allumage électronique

Texas A/S offre une garantie de 1 an sur les pièces d'usure. La main d'œuvre pour le remplacement des pièces n'est pas couverte par la garantie.

NL - Inhoudsopgave

Veiligheidsvoorschriften	31
Montage-instructies	32
Olie en benzine	33
Versnellingsbak	33
Kleding	34
Gebruik	34
De achteruitversnelling van de Hobby 500 BR gebruiken	35
De steunwielen regelen	35
Dieptevoet	35
Reinigen na gebruik	35
Motor	35
Accessoires	36
Opslag	36
Technische specificaties	37
Vervangbare onderdelen	37

Reserveonderdelen

U kunt een onderdelenlijst en explosieventekeningen voor het specifieke product vinden op onze website **www.texas.dk**.

Als u zelf de onderdeelnummers kunt vinden, maakt dit onze dienstverlening eenvoudiger.

Neem contact op met uw leverancier als u reserveonderdelen wilt aanschaffen.

Gefeliciteerd met uw nieuwe rotatiecultivator. We zijn ervan overtuigd dat de machine volledig aan uw verwachtingen zal voldoen. Om uw nieuwe tuingereedschap optimaal te kunnen benutten, dient u echter eerst de instructies goed door te lezen, met name de veiligheidsvoorschriften, die zijn aangegeven met het volgende symbool:



Veiligheidsvoorschriften

Volg bij het gebruik van de cultivator de volgende veiligheidsvoorschriften nauwgezet op. Zorg er altijd voor dat u de machine onmiddellijk kunt stilzetten en schakel de motor uit bij een ongeval. Alle instructies voor veiligheid en onderhoud zijn er in uw eigen belang.



De versnellingsbak is bij levering gevuld met olie. Gebruik de machine nooit zonder olie in de versnellingsbak. Zie het gedeelte Onderhoud.



Gebruik de cultivator nooit voor andere werkzaamheden dan in de handleiding is beschreven.



Gebruik alleen originele accessoires en reserveonderdelen. Het aanbrengen van niet-geautoriseerde onderdelen kan gevaarlijk zijn en is daarom niet toegestaan. De fabrikant wijst alle verantwoordelijkheid af voor ongevallen of andere schade die wordt veroorzaakt door het gebruik van niet-originele onderdelen.



Laat u voordat u de machine gebruikt door de leverancier of een andere expert instrueren in de bediening van de machine.



De persoon die de machine bedient, is verantwoordelijk voor de veiligheid van anderen in de omgeving. Gebruik de machine nooit als er anderen, en in het bijzonder kinderen of dieren, in de buurt zijn.



De machine mag niet worden gebruikt door minderjarigen.



De machine mag alleen worden uitgeleend aan personen die weten hoe de machine moet worden gebruikt. Zorg er voor de zekerheid altijd voor dat ze ook over de handleiding beschikken.



De cultivator mag alleen worden gebruikt door gezonde personen in goede lichamelijke conditie. Neem regelmatig een pauze als u moe wordt.



Gebruik de machine nooit nadat u alcohol hebt gedronken.



De in de fabriek aangebrachte bedieningseenheden, zoals de versnellingskabel aan de handgreep, mogen niet worden verwijderd of bedekt.



Controleer voordat u de machine start altijd of alle bouten en moeren stevig vastzitten.



Trek bij een draaiende motor niet tegelijkertijd aan de hendel voor voorwaartse snelheid en de hendel voor achterwaartse snelheid! Hierdoor raakt de transmissie beschadigd. Laat altijd de ene hendel los voordat u de andere gebruikt.



”Let op! roterende hakmessen”
Op hellingen werken is gevaarlijk!
Gebruik de machine alleen op plaatsen waar u deze veilig kunt bedienen!



Montage-instructies

1. In Afbeelding 1 ziet u de inhoud van het pakket:

- a. Bladen
- b. Tuinfrees met snoeren
- c. Steunwielen
- d. Zijbescherming
- e. Bovenstuur
- f. Stang voor starthendel
- g. Dieptevoet
- h. Stuur onder, rechts en links
- i. Montagestang voor stuur
- j. Gebruiksaanwijzing

2. Afbeelding 2.

Monteer de steunwielen.

Verwijder de stang (a). De hefbomen op de stang moeten achter de achteras komen.

Monteer de stang boven de achteras, zodat de steunwielen vastzitten.

3. Afbeelding 3
Monteer de twee ondersturen met de volgende bouten (c,d). Let goed op: de linker- en rechterkant wijken van elkaar af.
Stuur (a) moet aan de rechterkant worden gemonteerd. Stuur (b) moet aan de linkerkant worden gemonteerd.
4. Afbeelding 4,5
Bevestig het bovenste stuur met de meegeleverde bouten en handwieltje.
Let op de pijlen op de plastic haken. Deze moeten bij de montage worden uitgelijnd.
5. Afbeelding 6, 7, 8
Monteer gaskabel (a.) en koppelingskabel (b.) zoals aangegeven in de afbeelding.
6. Afbeelding 10
Bevestig de bladen met de splitbouten en -pennen.
Zorg dat de rand van het blad naar voren wijst, zoals in Afbeelding 22.
7. Afbeelding 11
Bevestig de zijbescherming met de meegeleverde bouten en moeren.
8. Afbeelding 12
Monteer de stang voor de starthendel, zoals is aangegeven in de afbeelding.
Activeer de koppelingshendel aan de rechterkant en trek aan de starthendel. Zet het snoer/de hendel in de stang.
9. Afbeelding 13
Monteer de dieptevoet met de bijbehorende splitpen.

Olie en benzine

Opmerking - Olie en benzine worden niet meegeleverd!

Olie en benzine worden niet meegeleverd met de machine. Vul de motor met 0,6 liter SAE 30-motorolie en loodvrije benzine met octaangehalte 92 of 95.

Zie de meegeleverde motorhandleiding voor meer informatie over de motor.

Versnellingsbak

De versnellingsbak moet voor elke vijf gebruiksuren worden gevuld met 60 ml vet.

Onderhoud

Voeg olie toe totdat dit uit het vulgat loopt als de machine horizontaal geplaatst wordt.

- Verwijder de ontstekingsdop van de motor.
- Voeg olie toe aan de versnellingsbak.
Plaats de olieverpakking in een emmer met warm water. Hierdoor wordt de olie dunner en kan deze gemakkelijker in de versnellingsbak worden gegoten. Knip niet te veel af van de punt van de verpakking. De punt moet zo puntig mogelijk zijn.

Voeg olie toe totdat dit uit het vulgat loopt als de machine horizontaal geplaatst wordt.

- Bedien de versnellingshendel en trek 3 keer aan het startsnoer om de olie in de versnellingsbak te verdelen.
- Voeg vervolgens meer olie toe totdat de versnellingsbak vol is.
- Plaats de schroef en draai deze vast.
- Plaats de ontstekingsdop terug op de motor.

Afbeelding 9



Controleer telkens na 5 bedrijfsuren het olieniveau en vul de bak bij.

Kleding

Draag als u de machine gebruikt nauwsluitende werkkleding, stevige werkhandschoenen, gehoorbescherming en laarzen met antislipzolen en teenbescherming.



Gebruik

Verwijder voor het gebruik alle vreemde voorwerpen uit het gebied. Steen, glas, takken e.d. kunnen de tuinfrees beschadigen. Controleer of alle bouten op de tuinfrees stevig vastzitten.

Starten:

Zet de gashendel op choker/vol gas.

Volg de aanwijzingen in de handleiding voor het starten.

Stoppen:

Zet de gashendel op minimum gas.

Volg de aanwijzingen in de handleiding voor het stoppen.

De Hobby 500 cultivator is bedoeld voor gebruik in moestuinen en bloembedden. De cultivator kan worden voorzien van verschillende accessoires voor verschillende andere gebruiksmogelijkheden.

Lees de motorhandleiding aandachtig door, met name het gedeelte over starten en stoppen.

Als de versnellingshendel aan de rechterkant van de handgreep wordt ingedrukt, gaan de rotorbladen draaien. Voor optimale spanning van de band is het belangrijk dat de hendel helemaal tot aan de handgreep wordt ingedrukt. De band brengt het vermogen van de motor over naar de transmissie.

Cultiveer voor het beste resultaat de aarde 2-3 keer in verschillende richtingen.

Afbeelding 14

Als de frees de neiging heeft om zich in te graven, kunt u verschillende dingen doen. U kunt de rechter- en linkerbladen verwisselen. Hierdoor gebruikt de frees de achterkant van het blad voor het frezen, waardoor het ingraven moeilijker wordt. Daarnaast kunt u de

zijbescherming monteren. Dit voorkomt ook dat de tuinfrees zich ingraaft. In dit geval moet de diepteregeling altijd in de bovenste inkeping worden geplaatst. Zie ook het gedeelte over diepteregeling.

Naast de snelheid van de motor wordt de snelheid geregeld via de diepteregeling, die zich achter de machine bevindt.

Niet cultiveren in zeer natte grond, omdat zich dan klompen aarde vormen die moeilijk te breken zijn. Droge en harde grond moet mogelijk tweemaal worden gecultiveerd.

Let op: De versnellingsbak kan erg heet worden tijdens het gebruik.

De achteruitversnelling van de Hobby 500 BR gebruiken

De Hobby 500 BR is voorzien van een achteruitversnelling. U activeert deze door de linkerhandgreep in te drukken. Druk nooit de rechter- en linkerhandgreep tegelijk in! Hierdoor kan de machine beschadigd raken. Blijf bij het achteruitgaan uit de buurt van uw benen.

De steunwielen regelen

Bij het cultiveren moet de hoogte van de steunwielen worden aangepast. Gebruik pedaal (a) aan de rechterkant om de steunwielen los te maken. Er zijn 3 standen. Afbeelding 15

Dieptevoet

De stand van de dieptevoet bepaalt de werkdiepte. Hoe dieper de staaf wordt gezet, hoe dieper de machine de aarde bewerkt. De juiste voetdiepte is het "geheim" achter gemakkelijk cultiveren. De stand is afhankelijk van de omstandigheden van de grond.

Reinigen na gebruik

De cultivator moet na gebruik worden gereinigd. Gebruik een tuinslang om aarde en vuil weg te spoelen. Verwijder gras e.d. van de bladstang. Het chassisnummer mag alleen met een vochtige doek worden afgeveegd, omdat het anders beschadigd kan raken. Gebruik geen hogedrukreiniger.

Motor

De motor wordt geleverd zonder olie en brandstof. **Vergeet niet de motor met motorolie te vullen voordat u begint.**

Volg de richtlijnen in de handleiding voor het juiste gebruik en onderhoud van de motor.

Accessoires

Pneumatische band: 12 inch band met tractorpatroon, voor gebruik met hark, schoffel en ploeg. Nr. 91053000100	Afbeelding 16
Wielgewichten: Set gewichten voor montage op de rand van de pneumatische wielen. Gewicht: 10 kg per stuk. Nr. 91097000100	Afbeelding 17
Schoffel: Voor het losmaken van onkruid in de tuin, werkbreedte 65 cm. Nr. 91061500100	Afbeelding 18
Ploeg: Gebruikt voor het ploegen tussen rijgewassen, met name aardappelen. Nr. 91060500100	Afbeelding 19
Hark: Gebruikt voor het aanharken van paden en toegangen met losse stenen, bijvoorbeeld keitjes. De achterstang en 12 inch wielen zijn nodig voor het passend maken. Nr. 91062500100	Afbeelding 20
Graafwiel: Het graafwiel wordt samen met de ploeg gebruikt. Nr. 91060600100	Afbeelding 21
Bezem Aan de voorkant gemonteerde bezem, werkbreedte 60 cm Nr. 91059500100	Afbeelding 22
Achterstang Gebruikt voor aan de achterkant gemonteerde accessoires. Nr. 91059000100	Afbeelding 23

Opslag

Volg de onderstaande procedure als de machine langere tijd niet wordt gebruikt. Hierdoor zorgt u ervoor dat de machine langer meegaat.

Gebruik een tuinslang om aarde en vuil weg te spoelen. Verwijder gras e.d. van de rotorstang. Reinig het chassisnummer alleen met een vochtige doek, omdat dit anders beschadigd kan raken. Gebruik geen hogedrukreiniger voor het schoonmaken. Reinig de behuizing met een vochtige doek zodat alle oppervlakken schoon zijn. Veeg het oppervlak af met een geöliede doek om roestvorming te voorkomen.

Sla de machine altijd op in een droge, schone ruimte.

Technische specificaties

Model	Hobby 500B HMH500BT	Hobby 500BR	Hobby 500TG
Motormodel	B&S 650-serie	B&S 650-serie	TG475
Motormerk	B&S	B&S	PowerLine
Lengte (mm)	1210	1210	1210
Breedte (mm)	510	510	510
Hoogte (mm)	1020	1020	1020
Gewicht (kg)	43	43	43
Rotatiesnelheid, bladen (rpm)	130	130	130
Werkbreedte (cm)	55	55	55
Werkdiepte (cm)	33	33	33
Versnelling vooruit	1	1	1
Versnelling achteruit	0	1	0

Type olie	Multifak EP-0
-----------	---------------

Vervangbare onderdelen

Voor tuinfrezen die worden verkocht onder de merken "Texas" en "HMH" biedt Texas A/S 2 jaar garantie op het fabrieksproduct, voor machines die binnen Europa worden verkocht. De garantie geldt niet voor snel te vervangen onderdelen, zoals:

Kabels

Veren

Schakelaars

Banden

Transmissie

Versnellingsonderdelen

Drukrollen

Motoronderdelen:

Ontsteking

Zelfoprollend touw

Teruglooppal

Dop van brandstoftank

Luchtfilter

Membraan

Bobine

C.D.I.

Voor vervangbare onderdelen biedt Texas A/S 1 jaar garantie. Arbeidsloon voor het vervangen van vervangbare onderdelen valt niet onder de garantie.

FI - Sisällysluettelo

Turvallisuusohjeet	38
Kokoamisohjeet.....	39
Öljy ja bensiini	40
Vaihteisto	40
Vaatetus.....	41
Käyttö.....	41
Hobby 500 BR -jyrsimen peruutusvaihteen käyttö	42
Tukipyörän säätäminen.....	42
Syvyysäädin	42
Puhdistus käytön jälkeen	42
Moottori	42
Lisävarusteet.....	43
Säilytys.....	43
Tekniset tiedot.....	44
Kulutusosat	44

Varaosat

Osaluettelon ja tarkat piirrookset osista saat Internet-sivuiltamme osoitteesta
www.texas.dk.

Jos etsit tarvitsemiesi varaosien numerot ennakkoon, palvelu nopeutuu.

Kun haluat ostaa varaosia, ota yhteyttä jälleenmyyjään.

Onnittelut uuden jyrsimen hankinnasta. Jotta saat parhaan hyödyn uudesta puutarhatyökalustasi, tutustu ennen käyttöä huolellisesti kaikkiin ohjeisiin ja erityisesti turvallisuusohjeisiin, jotka on merkitty seuraavalla symbolilla:



Turvallisuusohjeet

Noudata tarkasti seuraavia turvallisuusohjeita, kun käytät jyrsintä. Varmista aina, että onnettomuuden sattuessa pystyt välittömästi pysäyttämään laitteen ja sammuttamaan moottorin. Kaikki turvallisuus- ja huolto-ohjeet on tarkoitettu sinun parhaaksesi.



Vaihteisto on voideltu kokoonpanovaiheessa tehtaalla. Älä koskaan käytä laitetta ilman, että hammaspyörässä on voiteluainetta. Katso tarkemmat tiedot kohdasta Vaihteisto.



Älä koskaan käytä jyrsintä muuhun kuin tässä käyttöohjeessa kuvattuun tarkoitukseen.



Käytä vain alkuperäisiä tarvikkeita ja varaosia. Muiden kuin valmistajan hyväksymien osien käyttäminen voi olla vaarallista, ja niiden käyttäminen on siksi kiellettyä. Valmistaja ei vastaa vahingoista, jotka aiheutuvat muiden kuin valmistajan hyväksymien osien käytöstä.



Pyydä myyjää tai muuta asiantuntijaa esittelemään laitteen käyttöä, ennen kuin käytät laitetta.



Laitteen käyttäjä on vastuussa lähistöllä olevien ihmisten turvallisuudesta. Älä koskaan käytä laitetta, jos laitteen lähistöllä on ihmisiä, äläkä etenkään, jos lähistöllä on lapsia tai eläimiä.



Vain täysi-ikäiset saavat käyttää laitetta.



Laitetta saa lainata ainoastaan henkilöille, jotka osaavat käyttää sitä. Varmista aina, että lainaaja saa laitteen mukana myös käyttöohjeen.



Jyrsintä saa käyttää vain terve, hyväkuntoinen henkilö. Jos väsyt laitetta käyttäessäsi, pidä taukoja riittävän usein.



Älä koskaan käytä laitetta, kun olet nauttinut alkoholia.



Tehtaalla asennettuja ohjausyksiköjä, kuten kahvasta lähtevää vaihdevaijeria, ei saa irrottaa tai peittää.



Tarkista aina ennen laitteen käynnistämistä, että pultit ja mutterit on kiristetty kunnolla.



Älä paina molempia kahvoja (liikkuminen eteen- ja taaksepäin) samanaikaisesti moottorin ollessa käynnissä, sillä se voi vahingoittaa vaihteistoa. Käytä aina vain yhtä kahvaa kerrallaan.



Varo pyöriviä teriä!
Laitteen käyttäminen jyrkässä rinteessä on vaarallista.
Käytä laitetta vain paikoissa, joissa sen käyttö on turvallista.



Kokoamisohjeet

1. Kuvassa 1 esitellään pakkauksen sisältö:

- a. Terät
- b. Jyrsin ja vaijerit
- c. Tukipyörät
- d. Sivusuojat
- e. Yläohjain
- f. Käynnistyskahvan kiinnike
- g. Syvyysäädin
- h. Alaohjain, oikea ja vasen
- i. Ohjaimen kiinnike
- j. Käyttöohje

2. Kuva 2

Asenna tukipyörät.

Irrota kiinnike (a). Kiinnikkeen vipujen on asetettava taka-akselin taakse.

Asenna kiinnike taka-akseliin siten, että tukipyörä kiinnittyy.

3. Kuva 3
Asenna kaksi alaohjainta pulteilla (c ja d). Huomaa, että ohjaimen vasen ja oikea puoli ovat erilaiset.
Ohjain (a) on kiinnitettävä oikealle. Ohjain (b) on kiinnitettävä vasemmalle.
4. Kuvat 4 ja 5
Asenna yläohjain käyttämällä toimitukseen sisältyviä pultteja ja käsipyörää.
Huomaa muovikiinnikkeiden nuolimerkinnot. Merkinnot on kohdistettava oikein asennusvaiheessa.
5. Kuvat 6, 7 ja 8
Asenna kaasuvaijeri (a) ja kytkinvaijerit (b) kuvan mukaisesti.
6. Kuva 10
Asenna terät sokkapulteilla ja sokilla.
Varmista, että terän reuna kääntyy eteenpäin kuvan 22 osoittamalla tavalla.
7. Kuva 11
Asenna sivusuojat käyttämällä toimitukseen sisältyviä pultteja ja muttereita.
8. Kuva 12
Asenna käynnistyskahvan kiinnike kuvan mukaisesti.
Aktivoi oikealla oleva kytkinkahva ja vedä käynnistyskahvasta. Kiinnitä vaijeri/kahva kiinnikkeeseen.
9. Kuva 13
Asenna syvyysäädin toimitukseen sisältyvällä sokalla.

Öljy ja bensiini

Huomaa – öljy ja bensiini eivät sisälly toimitukseen.

Öljy ja bensiini eivät sisälly laitteen toimitukseen. Lisää moottoriin 0,6 litraa SAE 30 -moottoriöljyä sekä 92- tai 95-oktaanista lyijytöntä bensiiniä.

Lisätietoja moottorista on liitteenä olevassa moottorin käyttöohjeessa.

Vaihteisto

Aseta laite vaakatasoon ja lisää voiteluöljyä, kunnes sitä valuu täyttöreistä.

- Irrota sytytystulpan suojus moottorista.
- Lisää vaihteistoon voiteluöljyä.
- Aseta voiteluöljypullo astiaan, jossa on kuumaa vettä. Lämmön ansiosta öljy ohenee ja sitä on helpompi lisätä vaihteistoon.
Leikkaa voiteluöljypullon kärkeen vain pieni reikä.
Aseta laite vaakatasoon ja lisää voiteluöljyä, kunnes sitä valuu täyttöreistä.
- Aktivoi kytkinkahva ja vedä sitä kolme kertaa. Näin voiteluöljy leviää vaihteistoon.

- Lisää voiteluöljyä, kunnes vaihteisto on täynnä.
- Kiinnitä ja kiristä pultti.
- Kiinnitä sytytystulpan suojustakaisin paikalleen.

Kuva 9



- Tarkasta vaihteiston öljymäärä viiden käyttötunnin välein ja lisää öljyä tarvittaessa.

Vaatetus

Kun käytät laitetta, käytä hyvin istuvia työvaatteita, vahvoja työkäsineitä, kuulonsuojaimia ja pitäväpohjaisia jalkineita.



Käyttö

Poista alueelta ylimääräiset esineet ennen laitteen käyttöä. Esimerkiksi kivet, lasi ja oksat saattavat vahingoittaa jyrästä. Tarkista, että kaikki jyrästä on kiristetty kunnolla.

Käynnistäminen:

Käännä kaasukahva täysin auki.

Käynnistä laite käyttöohjeessa annettujen ohjeiden mukaisesti.

Sammuttaminen:

Käännä kaasukahva täysin kiinni.

Sammuta laite käyttöohjeessa annettujen ohjeiden mukaisesti.

Hobby 500 -jyrä on tarkoitettu kasvimaiden ja kukkapenkien maan muokkaukseen.

Laitteeseen voi lisäksi liittää erilaisia lisäosia.

Lue moottorin käyttöohje ja erityisesti käynnistystä ja sammutusta koskeva osa huolellisesti.

Kun oikeanpuoleisen kahvan vaihdevipu painetaan alas, roottoritävät alkavat pyöriä. On tärkeää, että vipu painetaan kokonaan alas kädensijaa vasten. Näin hihna, joka siirtää voiman moottorista vaihteistoon, kiristyy kunnolla.

Parhaan tuloksen saamiseksi maa kannattaa jyrätä kahteen tai kolmeen eri suuntaan.

Kuva 14

Jos jyrä pyrkii jatkuvasti kaivautumaan maahan, voit yrittää korjata asiaa usein eri tavoin. Jyrästä vasemman- ja oikeanpuoleiset terävät voi vaihtaa keskenään. Tällöin jyrä käyttää etenemiseen terien toista puolta, eikä kaivaudu niin helposti maahan. Lisäksi laitteeseen voi asentaa sivusuojat, jotka myös estävät laitetta kaivautumasta maahan.

Tällöin syvyysäätitimet on aina asennettava yläpuolelle. Katso myös syvyysäätitimien asentamista koskeva osio.

Moottorin nopeuden lisäksi laitteen nopeutta säädellään syvyysäätitimellä, joka on laitteen takana.

Älä käytä laitetta, jos maa on kovin märkää, sillä maa saattaa paakkuuntua ja paakkuja on

vaikea hajottaa. Kuiva ja kova maa-aines on ehkä jyrstäväh kahdesti.

Huomautus: Vaihteisto voi kuumentua käytön aikana.

Hobby 500 BR -jyrsimen peruutusvaihteen käyttö

Hobby 500 BR -jyrsimessä on peruutusvaihte. Vaihdetta käytetään painamalla vasen kahva alas. Älä koskaan paina oikeaa ja vasenta kahvaa alas samaan aikaan, sillä se voi vahingoittaa laitetta.

Varmista, etteivät jalkasi jää laitteen alle, kun käytät peruutusvaihdetta.

Tukipyörän säätäminen

Tukipyörien korkeutta on säädeltävä, kun jyrstäväh käytetään.

Vapauta tukipyörät painamalla oikealla olevaa poljinta (a). Tukipyörille on valittavissa kolme eri asetusta.

Kuva 15

Syvyyssäädin

Syvyyssäätimen asetus määrittää työsyvyyden. Mitä syvemmälle tanko asetetaan, sitä syvemmältä laite muokkaa maata. Oikea jyrstäväsyyvyys keventää työtä. Jyrstäväsyyvyys valitaan maaperän mukaan.

Puhdistus käytön jälkeen

Jyrstin on puhdistettava käytön jälkeen. Huuhtele maa-aines ja lika pois puutarhaletkulla. Irrota teräakseliin kiinnittynyt ruoho tms. Runkonumero pyyhittään varovasti kostealla liinalla, jotta se ei vahingoitu. Älä puhdistaa laitetta painepesurilla.

Moottori

Moottorissa ei ole toimitettaessa öljyä tai polttoainetta. **Muista täyttää moottori öljyllä, ennen kuin käytät laitetta.**

Noudata käyttöohjeessa annettuja ohjeita moottorin käytöstä ja huollosta.

Lisävarusteet

Paineilmarengas: Traktorikuviolla varustettu 12 tuuman rengas käytettäväksi haran, käytäväraudan ja vakoauran kanssa. Nro 91053000100	Kuva 16
Rengaspainot: Sarja painoja, jotka asennetaan paineilmarenkaiden vanteeseen. Paino 10 kg/kpl. Nro 91097000100	Kuva 17
Käytävärauta: Käytävärauta irrottaa rikkakasvit pihalta ja puutarhasta. Työleveys 65 cm. Nro 91061500100	Kuva 18
Vakoaura: Vakoaura sopii viljelypenkkien ja erityisesti perunapenkkinen auraukseen. Nro 91060500100	Kuva 19
Hara: Laitteella voi harata kulkuväylät ja sisäänkäyntien edustat ja poistaa esimerkiksi pienet irtokivet. Haran asentaminen edellyttää takakiinnikkeen ja 12 tuuman pyörien asentamista jyrsimen. Nro 91062500100	Kuva 20
Piikit: Piikkejä käytetään yhdessä vakoauran kanssa. Nro 91060600100	Kuva 21
Kerääjä Jyrsimen etuosaan asennettava kerääjä. Työleveys 60 cm. Nro 91059500100	Kuva 22
Takakiinnike Takakiinnikkeen avulla kiinnitetään jyrsimen takaosaan kiinnitettävät lisävarusteet. Nro 91059000100	Kuva 23

Säilytys

Suorita seuraavat toimenpiteet, jos et aio käyttää laitetta pitkään aikaan. Näin pidennät laitteen käyttöikä.

Huuhtelee maa-aines ja lika pois puutarhaletkulla. Irrota roottoriakselista ruoho tms. Runkonumero pyyhittään varovasti kostealla liinalla, jotta se ei vahingoitu. Älä puhdistaa laitetta painepesurilla. Pyyhi runko kostealla liinalla, jotta kaikki pinnat tulevat puhtaiksi. Pinnat on vielä pyyhittävä öljyisellä kankaalla ruostumisen ehkäisemiseksi.

Säilytä laitetta aina kuivassa, puhtaassa paikassa.

Tekniset tiedot

Malli	Hobby 500B HMH500BT	Hobby 500BR	Hobby 500TG
Moottorin malli	B&S 650 -sarja	B&S 650 -sarja	TG475
Moottorin tyyppi	B&S	B&S	PowerLine
Pituus (mm)	1 210	1 210	1210
Leveys (mm)	510	510	510
Korkeus (mm)	1 020	1 020	1020
Paino (kg)	43	43	43
Terien pyörimisnopeus (rpm)	130	130	130
Työleveys (cm)	55	55	55
Työsyvyys (cm)	33	33	33
Vaihteet eteenpäin	1	1	1
Peruutusvaihteet	0	1	0

Voiteluainetyyppi	Multifak EP-0
-------------------	---------------

Kulutusosat

Texas A/S myöntää Texas- ja HMH-tuotemerkeillä myytävälle jyrsimille kahden (2) vuoden takuun valmistusvikojen varalta Euroopassa. Takuu ei kata kulutusosia, joita ovat muun muassa seuraavat osat:

Vaijerit
Palautusjousi
Katkaisimet
Hihnat
Vaihteisto
Kytkimen osat
Kiristinrullat

Moottorin osat:

Sytytystulppa
Käsi käynnistysjärjestelmän naru
Käsi käynnistysjärjestelmän hammaspyörä
Polttoainesäiliön kansi
Ilmansuodatin
Kalvo
Sytytyspuola
C.D.I.

Texas A/S myöntää kulutusosille yhden (1) vuoden takuun. Takuu ei kata kulutusosien vaihdon työ kustannuksia.

SE - Innehållsförteckning

Säkerhetsföreskrifter	45
Monteringsanvisningar	46
Olja och bensin	47
Växellåda	47
Kläder.....	48
Användning	48
Använda backväxeln på Hobby 500 BR	49
Justera stödhjulen	49
Djupstopp	49
Rengöra efter användning.....	49
Motor.....	49
Förvaring.....	49
Tillbehör	50
Tekniska specifikationer.....	51
Förbrukningsmaterial	51

Reservdelar

Lista över reservdelar och ritningar till den specifika produkten finns på vår webbplats
www.texas.dk

Om du själv hittar artikelnummer till reservdelar underlättar det servicen.

Kontakta återförsäljare för att köpa reservdelar.

Vi gratulerar till inköpet av din nya jordfräs. Vi är säkra på att den kommer att leva upp till dina förväntningar, men för att du ska få ut det mesta av ditt nya trädgårdsredskap bör du först läsa igenom instruktionerna noggrant, särskilt säkerhetsföreskrifterna, som är markerade med denna symbol:



Säkerhetsföreskrifter

Följ dessa säkerhetsföreskrifter noggrant när du använder jordfräsen. Stoppa alltid maskinen omedelbart och stäng av motorn om en olycka inträffar. Alla säkerhets- och underhållsinstruktioner är till för dig.



Växellådan är smord vid leveransen. Kör aldrig maskinen utan att växellådan är smord. Se avsnittet Underhåll.



Använd aldrig jordfräsen till annat syfte än vad som beskrivs i handboken.



Använd endast tillbehör och reservdelar i original. Montering av ej godkända delar kan vara farligt och är därför ej tillåtet. Tillverkaren avsägar sig allt ansvar vid olycka eller annan skada som orsakats av montering av delar som inte är original.



Innan du använder maskinen bör du låta återförsäljaren eller annan expert visa dig hur den används.



Den person som använder maskinen ansvarar för säkerheten för personer i närheten. Använd aldrig maskinen när andra personer, särskilt barn och djur, befinner sig i närheten.



Maskinen får inte användas av minderåriga.



Maskinen får endast lånas ut till personer som vet hur den används. För säkerhets skull bör du alltid se till att de också får med sig handboken.



Fräsen bör endast användas av friska, fysiskt lämpade personer. Ta många raster om du blir trött.



Använd aldrig maskinen om du har druckit alkohol.



De fabriksmonterade kontrollenheterna, till exempel växelkabeln från handtaget, får inte tas bort eller täckas över.



Kontrollera alltid att muttrar och bultar sitter fast ordentligt innan du startar maskinen.



När motorn är igång får inte handtagen för framåtdrift och bakåtdrift användas samtidigt! Det skadar växellådan. Frigör alltid ett handtag innan det andra används.



**”Var försiktig med de roterande knivarna”
Det är farligt att använda maskinen i branta backar!
Använd endast maskinen på platser där den kan
användas säkert!**



Monteringsanvisningar

1. Figur 1 visar förpackningens innehåll:
 - a. Knivblad
 - b. Fräs med kablar
 - c. Stödhjul
 - d. Sidoskydd
 - e. Övre styre
 - f. Fäste för starthandtag
 - g. Djupstopp
 - h. Nedre styre, höger och vänster
 - i. Monteringsfäste för styre
 - j. Användarhandbok
2. Figur 2.
Montera stödhjulen.
Ta bort fästet (a). Spakarna på fästet måste gå bakom bakaxeln.
Montera fästet över bakaxeln, så att det fixerar stödhjulet.
3. Figur 3.
Montera de två nedre styrena med bultarna (c och d). Var uppmärksam på att styrets höger- och vänstersida är olika.
Styret (a) ska monteras på höger sida. Styret (b) ska monteras på vänster sida.

4. Figur 4 och 5.
Montera det övre styret med medföljande bultar och handhjul.
Var uppmärksam på pilarna på plastfästena. De måste vara justerade mot varandra vid montering.
5. Figur 6, 7 och 8
Montera gaskabeln (a) och kopplingskablarna (b) enligt bilden.
6. Figur 10
Montera knivbladen med sprintbultarna och stiften.
Det är viktigt att eggen på knivbladet är vänd framåt enligt figur 22.
7. Figur 11.
Montera sidoskydden med medföljande skruvar och muttrar.
8. Figur 12.
Montera fästet för starthandtaget enligt bilden.
Aktivera kopplingshandtaget på höger sida och dra i starthandtaget. Fixera handtaget i fästet.
9. Figur 13.
Montera djupstoppet med medföljande saxsprint.

Olja och bensin

Obs! Olja och bensin ingår inte!

Olja och bensin medföljer inte maskinen. Fyll motorn med 0,6 liter SAE 30 motorolja och 92- eller 95-oktanig blyfri bensin.

Ytterligare information om motorn finns i bifogad motorhandbok.

Växellåda

Fyll på 60 ml smörjmedel i växellådan efter var femte driftstimme.

Underhåll

Tillsätt smörjmedel tills det rinner ut från påfyllningshålet när maskinen står horisontellt.

- Ta bort tändstiftsskyddet på motorn.
- Tillsätt smörjmedel till växellådan.
Placera smörjmedelsförpackningen i en hink med varmt vatten. Detta tunnar ut konsistensen och underlättar smörjningen av växellådan. Skär inte av för mycket av spetsen på förpackningen. Det är viktigt att spetsen är så spetsig som möjligt.
Tillsätt smörjmedel tills det rinner ut från påfyllningshålet när maskinen står horisontellt.

- Använd kopplingsspaken och dra 3 gånger i startsnöret för att fördela smörjmedlet i växellådan.
- Håll på mer smörjmedel, tills växellådan är full.
- Sätt på och dra åt skruven.
- Sätt tillbaka tändstiftsskyddet på motorn.

Bild 9



Kontrollera smörjmedelnivån och fyll på smörjmedel till växellådan var 5:e arbetstimme.

Kläder

Vid användning av maskinen bör du bära arbetskläder som sitter åt, kraftiga arbetshandskar, hörselkåpor och stövlar med halkfria sulor.



Användning

Rensa området från alla främmande föremål innan du börjar använda jordfräsen. Sten, glas, kvistar och liknande kan skada jordfräsen. Kontrollera att alla skruvar är åtdragna.

Starta:

Sätt gashandtaget på choke/full gas.

Följ anvisningarna i användarhandboken för att starta.

Stänga av:

Sätt gashandtaget på lägsta gas.

Följ anvisningarna i användarhandboken för att stänga av jordfräsen.

Jordfräsen Hobby 500 är avsedd för användning i grönsaksland och rabatter. Den kan även monteras med olika tillbehör för en mängd olika användningsområden.

Läs motorhandboken noggrant, särskilt avsnittet om start och stopp.

När växelspaken på höger sida av handtaget trycks ned börjar rotorbladen röra sig. För att säkerställa att remmen spänns optimalt är det viktigt att trycka spaken hela vägen ned, mot handtaget. Remmen överför kraften från motorn till växellådan.

För bästa resultat bearbetar du jorden 2-3 gånger i olika riktningar.

Figur 14

Om jordfräsen tenderar att gräva sig nedåt kan du åtgärda detta på flera olika sätt. Du kan byta plats på det högra och vänstra knivbladet. Då använder fräsen knivbladets baksida och den gräver sig inte nedåt lika lätt. Du kan dessutom sätta på sidoskydd. Dessa hjälper också till att förhindra att jordfräsen gräver sig nedåt.

Om dessa används måste djupstoppet alltid vara inställt på översta hacket. Se även avsnittet om hur djupstoppet justeras.

Hastigheten kontrolleras även av djupstoppet som sitter bakpå maskinen.

Använd inte fräsen i mycket blöt jord eftersom det då bildas klumpar som är svåra att dela

sönder. Torr och hård jord kan behöva bearbetas två gånger.

Obs! Växellådan kan bli mycket varm under användning

Använda backväxeln på Hobby 500 BR

Hobby 500 BR är utrustad med en backväxel. För att använda backväxeln trycker du ned vänster handtag. Håll aldrig ned höger och vänster handtag samtidigt! Det kan skada maskinen.

Håll benen på avstånd från maskinen vid backning.

Justera stödhjulen

Det är viktigt att justera höjden på stödhjulen när du använder jordfräsen.

Använd pedalen (a) på höger sida för att frigöra stödhjulen. Det finns 3 inställningar. Figur 15.

Djupstopp

Inställningen av djupstoppet avgör arbetsdjupet. Ju djupare stängen är inställd desto djupare gräver maskinen i jorden. Korrekt bladdjup är "nyckeln" till enkel bearbetning. Inställningen varierar beroende på jorden.

Rengöra efter användning

Jordfräsen ska rengöras efter användning. Använd trädgårdsslangen för att tvätta av jord och smuts. Ta bort gräs och liknande från bladaxeln. Ramnumret bör endast torkas av med en fuktig trasa, annars kan det skadas. Använd inte högtryckstvätt.

Motor

Motorn levereras utan olja och bränsle. **Kom ihåg att fylla motorn med motorolja innan du startar den.**

Följ riktlinjerna i användarhandboken för korrekt användning och underhåll av motorn.

Förvaring

Följ instruktionerna nedan när maskinen inte ska användas under en längre tidsperiod. På så sätt får maskinen en lång livslängd.

Använd trädgårdsslangen för att tvätta av jord och smuts. Ta bort gräs och liknande från knivbladens axel. Ramnumret bör endast rengöras med en fuktig trasa, annars kan det

skadas. Använd inte högtryckstvätt för att rengöra jordfräsen. Rengör huvudenheten med en fuktig trasa så att alla ytor är rena. Ytan måste torkas med en oljad trasa för att motverka rost.

Förvara alltid maskinen på en torr, ren plats.

Tillbehör

Däck: 12-tumsdäck med traktormönster, för användning med kratta, kantskärare och planteringsplog. Nr 91053000100	Figur 16
Hjulvikter: Uppsättning med vikter som monteras på däckens fälgar. Vikt: 10 kg/vikt. Nr 91097000100	Figur 17
Kantskärare: Lossar ogräs i trädgården eller på gården, arbetsbredd 65 cm. Nr 91061500100	Figur 18
Plog: Används för att ploga mellan rader, särskilt potatis. Nr 91060500100	Figur 19
Kratta: Används för att kratta gångar och uppfarter med lösa småstenar. Det bakre fästet och 12-tumsdäcken behövs för montering. Nr 91062500100	Figur 20
Gripskärare: Gripskärare används tillsammans med plogen. Nr 91060600100	Figur 21
Kvast: Frammonterat soptillbehör, arbetsbredd 60 cm. Nr 91059500100	Figur 22
Bakre fäste: Används för bakmonterade tillbehör. Nr 91059000100	Figur 23

Tekniska specifikationer

Modell	Hobby 500B HMH500BT	Hobby 500 BR	Hobby 500TG
Motormodell	B&S 650-serien	B&S 650-serien	TG475
Motormärke	B&S	B&S	PowerLine
Längd (mm)	1 210	1 210	1210
Bredd (mm)	510	510	510
Höjd (mm)	1 020	1 020	1020
Vikt (kg)	43	43	43
Rotationshastighet, blad (v/min)	130	130	130
Arbetsbredd (cm)	55	55	55
Arbetsdjup (cm)	33	33	33
Framväxlar	1	1	1
Backväxlar	0	1	0

Smörjmedelstyp	Multifak EP-0
----------------	---------------

Förbrukningsmaterial

För jordfräsar som säljs under märket "Texas" och "HMH", tillhandahåller Texas A/S 2 års tillverkningsgaranti, för maskiner som säljs i Europa. Garantin omfattar inte förbrukningsmaterial som t.ex.:

Kablar	Startsnöre
Rekylfjäder	Startspärr
Omkopplare	Bränsletanklock
Remmar	Luftfilter
Växellåda	Membran
Kopplingsdelar	Tändspole
Spännrullar	CDI
Tändstift	

För förbrukningsmaterial tillhandahåller Texas A/S 1 års garanti. Arbetskostnad vid utbyte av förbrukningsmaterial omfattas inte av garantin.

SLO - Kazalo vsebine

Varnostni predpisi	52
Navodila za montažo.....	53
Olje in bencin	54
Menjalnik.....	54
Vzdrževanje	54
Oblačila	55
Uporaba	55
Uporaba vzvratne prestave na Hobby 500 BR.....	56
Nastavljanje podpornih koles	56
Globinsko drsalo	56
Čiščenje po uporabi	56
Motor	56
Dodatki.....	57
Hramba	57
Tehnične specifikacije	58
Postrošni material	58

Rezervni deli

Seznam rezervnih delov in slike za določen izdelek lahko najdete na naši spletni strani **www.texas.dk**. Če številke delov najdete sami, vam bomo lažje pomagali.

Za nakup rezervnih delov kontaktirajte vašega prodajalca.

Čestitamo vam za nakup vašega novega rotacijskega motokultivatorja. Čeprav smo prepričani, da bo v celoti izpolnil vaša pričakovanja, vam kljub temu svetujemo, da najprej pozorno preberete navodila, še posebej varnostne predpise, ki so označeni s sledečim simbolom, da bi imeli kar največ od vašega novega orodja:



Varnostni predpisi

Kadar uporabljate motokultivator, morate natančno upoštevati sledeča varnostna navodila. Vedno se prepričajte, da lahko v primeru nesreče takoj zaustavite napravo in izklopite motor. Vsa navodila za varnost in vzdrževanje so namenjena zgolj v vašo korist.



Prestave so ob dobavi namazane z mastjo. Naprave nikoli ne zaganjajte brez masti na primernih mestih mehanizma. Glej poglavje o Vzdrževanju.



Nikoli ne uporabljajte motokultivatorja za dela, ki niso opisana v tem priročniku.



Uporabljajte samo originalno dodatno opremo in rezervne dele. Nameščanje nepooblaščenih delov je lahko nevarno in je zato nedovoljeno. Proizvajalec se odreka kakšni koli odgovornosti v primeru nesreče ali druge škode, ki bi jo lahko povzročilo nameščanje neoriginalnih delov.



Preden začnete uporabljati napravo, naj vam trgovec ali drug strokovnjak pokaže, kako se jo pravilno porablja.



Oseba, ki uporablja napravo, je odgovorna za varnost drugih, ki se nahajajo v bližini. Nikoli ne uporabljajte naprave, kadar se drugi, še posebej otroci ali živali, nahajajo v bližini.



Naprave naj ne uporabljajo mladoletne osebe.



Napravo posojajte samo osebam, ki jo znajo pravilno uporabljati. Poskrbite tudi, da si bodo te osebe prebrale navodila za uporabo.



Motokultivator naj uporabljajo le fizično sposobne, zdrave osebe. Če se utrudite, si večkrat odpočijte.



Naprave ne uporabljajte, če ste pili alkoholne pijače.



Tovarniško nameščenih nadzornih enot, kot je kabel za menjalnik, ki vodi iz vzvoda, ne odstranjujte ali pokrivajte.



Preden zaženete napravo, vedno preverite, ali so matice in vijaki trdno priviti.



Med delovanjem motorja ne povlecite istočasno ročic za vožnjo naprej in vzvratno vožnjo! To bo poškodovalo transmisijo. Vedno sprostite eno ročico preden uporabite drugo.



»Pozor – rotirajoča rezila«
Uporaba naprave na strmih vzpetinah je nevarna!
Uporabljajte stroj le na terenu, kjer se ga lahko varno upravlja.



Navodila za montažo

1. Slika 1 kaže vsebino embalaže:
 - a. Rezila
 - b. Motokultivator s kabli
 - c. Podporna kolesa
 - d. Stranska varovala
 - e. Zgornja ročica
 - f. Konzola za zaganjalno ročico
 - g. Globinsko drsalo
 - h. Spodnja ročica, desno in levo.
 - i. Vdelana krmilna konzola
 - j. Navodila za uporabo
2. Slika 2
Namestite podporna kolesa.
Odstranite konzolo (a). Vzvodi na konzoli morajo biti nameščeni za zadnjo osjo.
Namestite konzolo na zadnjo os, tako da bo pritrdila podporna kolesa.

3. Slika 3
Namestite spodnji krmili z naslednjimi vijaki (c,d). Bodite pozorni na krmili, levo in desno se razlikujeta.
Krmilo (a) mora biti nameščeno na desni. Krmilo (b) mora biti nameščeno na levi.
4. Slika 4,5
Namestite gornje krmilo s pomočjo priloženih vijakov in ročnega kolesa.
Bodite pozorni na puščice na plastičnih konzolah. Med namestitvijo morajo biti poravnane.
5. Slike 6, 7, 8
Namestite kabel za plin (a) in kabel za sklopko (b), kot je prikazano na sliki.
6. Slika 10
Namestite rezila s pomočjo natičnih vijakov in zatičev.
Pomembno je, da so robovi rezil obrnjeni naprej, kakor je prikazano na sliki 22.
7. Slika 11
Namestite stranska varovala s pomočjo priloženih vijakov in matic.
8. Slika 12
Namestite konzolo za zaganjalno ročico, kot je prikazano na sliki.
Aktivirajte ročico za sklopko na desni in potegnite zaganjalno ročico. Pritrdite kabel/ročico v konzolo.
9. Slika 13
Namestite globinsko drsalo s primernimi zatičnimi moznički.

Olje in bencin

Pozor – olje in bencin morate kupiti posebej!

Olje in gorivo nista dodana k napravi. Napolnite motor z 0,6 litra motornega olja SAE 30 in neosvinčenim 92 ali 95 oktanskim bencinom.

Za dodatne informacije o motorju, glejte dodan priročnik o motorju.

Menjalnik

Menjalnik napolnite z 60 ml maziva po vsaki peti delovni uri.

Vzdrževanje

Dodajajte mazivo vse dokler ne prične iztekati iz polnilne odprtine, kadar se naprava nahaja v horizontalnem položaju.

- Odstranite pokrov za svečke na motorju.
- V prestave dodajte mazivo.

- Steklenico z mazivom položite v vročo vodo. Tako se bo mazivo razredčilo in ga bo zato lažje dodajati.
Odrežite malo konice na steklenici.
Napolnite z mazivom, dokler ta ne prične iztekati iz polnilne odprtine, kadar se naprava nahaja v horizontalnem položaju.
- Aktivirajte ročico za sklopko in trikrat potegnite zagonsko žico tako, da se bo okrog prestav mazivo lepo razporedilo.
- Nato dodajte več maziva, vse dokler prestava ni polna.
- Namestite in zategnite vijak.
- Namestite pokrov za svečke na motorju.

Slika 6



Preverite in napolnite prestave po vsakih 5-ih urah delovanja.

Oblačila

Med delom z napravo nosite oprijeta oblačila, močne delovne rokavice, zaščito pred hrupom in obutev s podplati, ki ne drsijo.



Uporaba

Pred uporabo očistite območje vseh predmetov. Kamenje, steklo, veje, itn. lahko poškodujejo motokultivator. Preverite, če so vsi vijaki na motokultivatorju dobro zategnjeni.

Zagon:

Potisnite ročico plina na polni plin.
Sledite navodilom v priročniku za zagon.

Zaustavitev:

Potisnite ročico plina na minimalni plin.
Sledite navodilom v priročniku za zaustavitev.

Kultivator Hobby 500 je namenjen uporabi v zelenjavnih vrtovih in cvetličnih gredicah. Napravo lahko opremite tudi z različnimi dodatki za številne različne uporabe. Natančno preberite priročnik za motor, še posebej poglavje o zagonu in zaustavitvi naprave.

Ko je vzvod za prestavo na desni strani ročice potisnjen navzdol, se bodo rezila rotorja začela obračati. Za zagotovitev najboljše napetosti jermena je pomembno, da potisnete vzvod do konca proti ročici. Jermen prenaša moč z motorja na transmisijo. Za najboljše rezultate obdelajte zemljo dva- do trikrat v različnih smereh.

Slika 14

Če ima motokultivator težnjo, da koplje navzdol, lahko naredite naslednje. Lahko zamenjate desno in levo rezilo. To pomeni, da bo motokultivator uporabil zadnji del rezil za oranje in bo tako težje oral. Poleg tega lahko namestite stranska varovala. To tudi preprečuje napravi, da koplje globlje.

V tem primeru mora biti globinsko drsalo vedno nameščeno na zgornji zarezo. Glejte tudi poglavje o nameščanju globinskega drsala.

Hitrost motorja se kontrolira z globinskim drsalom, ki je nameščeno za strojem.

Ne obdelujte zelo mokrih tal, saj se bodo oblikovale grude zemlje, ki jih je težko razbiti. Suho in trdo prst je potrebno obdelati dvakrat.

Opomba: Menjalnik se lahko med delovanjem zelo ogreje.

Uporaba vzvratne prestave na Hobby 500 BR

Hobby 500 BR je opremljen z vzvratno prestavo. Za uporabo potisnite levo ročico navzdol. Nikoli ne uporabljajte desne in leve ročice hkrati! S tem se lahko naprava poškoduje. Stopite na stran, ko napravo usmerjate vzvratno.

Nastavljanje podpornih koles

Za obdelovanje je potrebno nastaviti višino podpornih koles.

Za sprostitvev podpornih koles uporabite pedal (a) na desni strani. Kolesa imajo 3 nastavitve.

Slika 15

Globinsko drsalo

Nastavitev globinskega drsala določa delovno globino. Globlje kot je drsalo nastavljeno, globlje bo naprava orala v zemljo. Pravilna globina rezil je ključna za lahko obdelovanje. Nastavitev je odvisna od prsti.

Čiščenje po uporabi

Motokultivator je potrebno po uporabi očistiti. Z vrtno cevjo očistite stran zemljo in blato. Odstranite travo itd. z osi rezil. Številko šasije se lahko očisti le z vlažno krpo, drugače se lahko poškoduje. Izogibajte se uporabi visoko tlačnih čistilcev.

Motor

Motor je dobavljen brez olja in goriva. **Ne pozabite napolniti motorja z motornim oljem pred zagonom.**

Sledite navodilom v navodilih za uporabo glede pravilne uporabe in vzdrževanja motorja.

Dodatki

Pnevmatike 12" z vzorcem za traktor, za uporabo z grebljico, potisno motiko in napravo za kopanje grebena Št. 91053000100	Slika 16
Uteži za kolesa Komplet uteži, ki jih namestite na rob koles. Teža: 10 kg vsaka. Št. 91097000100	Slika 17
Potisna motika: Zrahlja plevel na vrtu ali njivi, delovna širina 65 cm. Št. 91061500100	Slika 18
Plug: Uporabljamo ga za kopanje brazd med pridelki, ki jih sejemo v vrstah, še posebej krompir. Št. 91060500100	Slika 19
Grablje: Uporabljajo se za grabljenje kamenja na poteh in vhodih, na primer prodnik. Za namestitev je potrebna zadnja konzola in 12" kolesa. Št. 91062500100	Slika 20
Kopalni kremplji: Kopalne kremplje se uporablja skupaj z bradačem. Št. 91060600100	Slika 21
Metlica Prednja metlica, delovni širina 60 cm. Št. 91059500100	Slika 22
Zadnja konzola: Uporablja se za dodatke, ki se namestijo na zadnjem deli naprave. Nr. 91059000100	Slika 23

Hramba

Sledite postopkom spodaj, kadar se stroja ne bo uporabljalo dalj časa. To bo zagotovilo dolgo življenjsko dobo naprave.

Uporabite vašo vrtno cev in s stroja splaknite prst in umazanijo. Očistite os rotorja vsakršne trave in umazanije. Številko šasije se lahko očisti le z vlažno krpo, drugače se lahko poškoduje. Izogibajte se uporabi visoko tlačnih čistilcev. Očistite ohišje z vlažno krpo tako, da so čiste vse površine. Površino je potrebno obrisati z namaščeno krpo, da preprečimo rjavenje.

Stroj je vedno potrebno shraniti v suhem, čistem prostoru.

Tehnične specifikacije

Model	Hobby 500B HMH500BT	Hobby 500BR	Hobby 500TG
Model motorja	B&S serija 650	B&S serija 650	TG475
Model motorja	B&S	B&S	PowerLine
Dolžina (mm)	1210	1210	1210
Višina (mm)	510	510	510
Višina (mm)	1020	1020	1020
Suha teža (kg)	43	43	43
Hitrost vrtenja, rezila (število obratov na minuto)	130	130	130
Delovna širina (mm)	55	55	55
Delovna globina (mm)	33	33	33
Prestave za vožnjo naprej	1	1	1
Prestave za vzvratno vožnjo	0	1	0

Tip maziva	Multifak EP-0
------------	---------------

Postrošni material

Za orače prodajane pod znamko »Texas« in »HMH«, Texas A/S zagotavlja 2-letno garancijo po izdelavi, za naprave izdelane v Evropi. Garancija ne vključuje hitro potrošnih delov, kot so:

kabli
povratne vzmeti
stikala
pasovi
transmisija
deli sklopke
napetostne valje.

Dele stroja:

svečka
povratna vrv
povratno zobato kolo
pokrivalo bencinskega tanka
filter zraka
opna
zagonška tuljava
C.D.I.

Za potrošni material Texas A/S zagotavlja 1-letno garancijo. Kritje stroškov dela zamenjave rezervnih delov ni predmet garancije.

RU - Содержание

Правила техники безопасности.....	59
Инструкции по сборке	60
Масло и бензин.....	61
Редуктор.....	62
Спецодежда	62
Использование	62
Использование заднего хода на культиваторе Hobby 500 BR	63
Регулировка опорного колеса	64
Сошник.....	64
Очистка после эксплуатации	64
Двигатель.....	64
Дополнительные комплектующие.....	65
Хранение.....	66
Технические характеристики	66
Расходные детали.....	66

Запасные части

Перечень деталей и пояснительные чертежи конкретного продукта можно найти на нашем веб-сайте **www.texas.dk**

Выполнить обслуживание будет проще, если вы сами сможете найти номера запчастей.

Для приобретения запасных частей обратитесь к своему дилеру.

Поздравляем с покупкой нового культиватора! Мы уверены, что этот садовый инструмент полностью оправдает ваши ожидания. Для его максимально эффективного использования следует предварительно прочитать инструкции, особенно правила техники безопасности, отмеченные следующим символом:



Правила техники безопасности

При использовании культиватора нужно строго соблюдать следующие правила техники безопасности. В случае возникновения проблем во время эксплуатации всегда должна быть возможность остановить культиватор и заглушить двигатель. Все инструкции по технике безопасности и обслуживанию приведены для вашего же блага.



Перед первым запуском редуктор следует проверить на наличие смазки. Ни в коем случае не запускайте машину без смазки в редукторе. **Примечание:** культиватор может поставляться с завода-изготовителя уже с заполненным смазкой редуктором. В этом случае в коробке с культиватором отсутствует бутылочка со смазкой.



Культиватор следует использовать только так, как описано в руководстве.



Используйте только оригинальные дополнительные принадлежности и запасные части. Установление не разрешенных к использованию деталей может быть опасным и поэтому запрещено. Изготовитель не несет ответственности при возникновении несчастных случаев или прочего ущерба по причине установки не оригинальных запасных частей.



Перед началом эксплуатации культиватора попросите дилера или другого специалиста показать, как им пользоваться.



Лицо, управляющее культиватором, отвечает за безопасность других людей, находящихся поблизости. Запрещается использовать культиватор, когда поблизости находятся другие люди, особенно дети или животные.



Использование культиватора несовершеннолетними запрещено.



Культиватор может предоставляться в пользование только лицам, которые умеют его эксплуатировать. В качестве дополнительной меры безопасности каждому из них необходимо предоставлять это руководство по эксплуатации.



Работать с культиватором могут только здоровые люди, находящиеся в хорошей физической форме. Если вы устали, следует чаще делать перерывы.



Запрещается эксплуатация культиватора в состоянии алкогольного опьянения или под воздействием лекарственных средств.



Встроенные в устройство рычаги управления (например, трос сцепления) не должны сниматься или закрываться.



Перед запуском культиватора следует всегда проверять, затянуты ли гайки и болты.



При запуске двигателя не задействуйте одновременно рукоятки для движения вперед и назад! Это повредит трансмиссию. Всегда отпускайте одну рукоятку, прежде чем использовать другую.



“Осторожно! Вращающиеся фрезы ”
Использование культиватора на крутых склонах
является опасным!
Работайте с культиватором только там, где можете
им безопасно управлять!



Инструкции по сборке

1. На рисунке 1 показано содержимое комплекта:
 - a. Фрезы
 - b. Культиватор с тросами
 - c. Опорные колеса
 - d. Боковые крылья
 - e. Верхняя часть руля
 - f. Кронштейн для ручки стартера
 - g. Сошник
 - h. Нижние рулевые штанги
 - i. Монтажный кронштейн для рулевого механизма
 - j. Руководство пользователя

2. Рисунок 2.
Монтаж опорных колес.
Демонтируйте кронштейн (а). Рычаги на кронштейне должны находиться за задним валом.
Установите кронштейн над задним валом, чтобы он фиксировал опорное колесо.
3. Рисунок 3.
Установите нижние рулевые штанги при помощи следующих болтов (с,d)
Обратите внимание на штанги– левая и правая части отличаются.
Штанга(а.) должна устанавливаться с правой стороны. Штанга(б.) должна устанавливаться с левой стороны.
4. Рисунок 4,5.
Установите верхнюю часть руля, используя поставляемые в комплекте болты и барашки.
Обратите внимание на стрелки на пластмассовых кронштейнах. При монтаже они должны быть совмещены.
5. Рис. 6, 7, 8
Установите трос газа (а.) и тросы сцепления (б.), как показано на рисунке.
6. Рисунок 10
Устанавливайте фрезы, используя шпильки и болты с соответствующими головками.
Важно, чтобы направление вращения кромки фрезы было «вперед», как показано на рис. 22.
7. Рисунок 11.
Устанавливайте боковые направляющие, используя поставляемые в комплекте болты и гайки
8. Рисунок 12.
Установите кронштейн для ручки стартера, как показано на рисунке.
Включите ручку сцепления справа и потяните ручку стартера. Зафиксируйте шнур/ручку в кронштейне.
9. Рисунок 13.
Установите сошник, используя поставляемый в комплекте шпильку.

Масло и бензин

Примечание – культиватор поставляется без масла и бензина!

Культиватор поставляется без масла и бензина. Залейте в двигатель 0,6 литра моторного масла SAE 30 и неэтилированный бензин с октановым числом 92 или 95.

Дополнительная информация о двигателе приведена в прилагаемом руководстве по эксплуатации двигателя.

Редуктор

Редуктор поставляется с завода без смазки.

Примечание: культиватор может поставляться с завода-изготовителя уже с заполненным смазкой редуктором. В этом случае в коробке с культиватором отсутствует бутылочка со смазкой.

Добавляйте 60 мл смазки в редуктор каждые 5 часов эксплуатации.

Техническое обслуживание

Добавляйте смазку в редуктор каждые 5 часов.

Заполняйте редуктор смазкой через нижнее отверстие до тех пор, пока она не начнет выходить из верхнего отверстия. Культиватор при этом должен стоять на ровной горизонтальной поверхности.

- Снимите колпачок свечи зажигания на двигателе. Поместите упаковку со смазкой в ведро с горячей водой. Это понизит вязкость смазки, таким образом, ее будет легче добавить в редуктор. Отрежьте самый кончик упаковки со смазкой. Кончик обязательно должен быть как можно более острый.
- Добавьте смазку в редуктор. Заполняйте смазкой до тех пор, пока она не начнет выливаться из верхнего отверстия. . Культиватор при этом должен стоять на ровной горизонтальной поверхности.
- Нажмите ручку сцепления и потяните шнур стартера трижды, чтобы смазка распределилась по трансмиссии.
- Затем добавьте смазку до заполнения редуктора.
- Вставьте и затяните винт.
- Наденьте колпачок свечи зажигания на двигателе.

Рисунок 9



Проверяйте уровень смазки и добавляйте каждые 5 часов..

Спецодежда

Для работы с устройством надевайте плотно подогнанную рабочую одежду, прочные рабочие рукавицы, средства защиты органов слуха и ботинки с нескользящими подошвами.



Использование

Перед работой очистите рабочую площадь от всех посторонних предметов. Камни, стекло, ветви и т.д. могут повредить культиватор. Проверьте, все ли болты на культиваторе затянуты.

Старт:

Поверните рукоятку газа в положение, при котором дроссельная заслонка полностью открыта.

Для запуска следуйте инструкции в руководстве пользователя.

Стоп:

Поверните рукоятку газа на минимум.

Для остановки следуйте инструкции в руководстве пользователя.

Культиватор Hobby 500 предназначен для использования на огородах и клумбах. С культиватором можно также использовать различные дополнительные принадлежности.

Внимательно прочтите руководство по эксплуатации двигателя, особенно раздел, посвященный пуску и останову.

Если рычаг сцепления нажат, фрезы начинают вращаться. Для оптимального натяжения ремня необходимо нажать рычаг до конца по направлению к ручке. Для достижения наилучших результатов следует культивировать почву 2–3 раза в различных направлениях.

Рисунок 14

Если культиватор имеет тенденцию к углублению в грунт, имеется несколько способов устранения этой проблемы: например, можно поменять местами правую и левую фрезы. Это означает, что культиватор будет использовать реверс фрезы для культивирования и, таким образом, не будет легко заглубляться. Кроме того, могут быть смонтированы боковые направляющие. Это также предотвратит заглубление культиватора.

В таких случаях сошник должен всегда размещаться в верхнем пазу. Смотрите также раздел о регулировке сошника.

Кроме скорости двигателя, скоростью можно управлять с помощью сошника, который размещается сзади машины.

Не культивируйте в очень влажной почве, поскольку образуются комки грунта, которые будет трудно разбить. Сухую же и твердую почву возможно придется культивировать дважды.

Примечание: Во время работы редуктор может сильно нагреваться

Использование заднего хода на культиваторе Hobby 500 BR

В культиваторе Hobby 500 BR имеется возможность использовать задний ход. Для работы нажмите левую ручку вниз. Не нажимайте правую и левую ручки одновременно! Это может привести к повреждению устройства.

Берегите ноги при использовании заднего хода.

Регулировка опорных колес

При работе с культиватором необходимо регулировать высоту опорных колес. Разблокировка опорных колес осуществляется при помощи педали (а), расположенной с правой стороны. Предусмотрены 3 позиции. Рисунок 15.

Сошник

Рабочая глубина определяется позицией сошника. Чем глубже установлен стержень, тем глубже внедряется культиватор в почву при культивации. Правильная регулировка глубины сошника – это «ключ» к удобной работе. Регулировка изменяется в соответствии с состоянием почвы.

Очистка после эксплуатации

Культиватор должен быть очищен после использования. Чтобы смыть землю и грязь, используйте садовый шланг. Траву и прочий мусор следует снимать с лезвий и вала сразу же по окончании работы. Идентификационный номер на шасси следует вытирать только влажной тканью, в противном случае он может быть поврежден. Избегайте применения очистки водой под высоким давлением.

Двигатель

Двигатель поставляется с завода без масла и топлива. **Не забудьте перед запуском заправить двигатель моторным маслом. Тип масла указан в руководстве по эксплуатации двигателя.**

Для правильной эксплуатации двигателя и его технического обслуживания следуйте указаниям в руководстве пользователя двигателя.

Дополнительные комплектующие

<p>Пневматическая шина: Шина 12” с тракторным рисунком протектора, для использования с граблями, культиваторной лапой и плугом-распашником. № 91053000100</p>	<p>Рисунок 16</p>
<p>Грузы для колес: Комплект грузов для установки на обод пневматического колеса. Вес каждого груза 10 кг. № 91097000100</p>	<p>Рисунок 17</p>
<p>Полольник: Используется для удаления сорняков в саду или во дворе, ширина захвата 65 см. № 91061500100</p>	<p>Рисунок 18</p>
<p>Окучник: Используется для обработки междурядного пространства, особенно на картофельных участках. № 91060500100</p>	<p>Рисунок 19</p>
<p>Грабли: Используются для выгребания камней, например, щебня с дорожек. Для монтажа необходимы задний кронштейн и колеса 12”. № 91062500100</p>	<p>Рисунок 20</p>
<p>Грунтозацепы: Грунтозацепы используются вместе с окучником. № 91060600100</p>	<p>Рисунок 21</p>
<p>Скребок Механический скребок, устанавливаемый спереди, ширина захвата 60 см № 91059500100</p>	<p>Рисунок 22</p>
<p>Задняя сцепка Используется для крепления дополнительных принадлежностей, монтируемых в тыльной части. № 91059000100</p>	<p>Рисунок 23</p>

Хранение

Если культиватор длительное время не использовался, выполните приведенную ниже процедуру. Это обеспечит длительный срок его службы.

Используйте садовый шланг для отмывания почвы и грязи. Очистите вал редуктора от травы, сорняков и т.п. Номер шасси следует очищать только влажной тканью, иначе он может быть поврежден. Избегайте применения очистки моющими средствами под высоким давлением. Очистите корпус влажной тканью так, чтобы все поверхности были чистыми. Поверхность для предотвращения коррозии должна быть вытерта слегка смоченной в масле тканью.

Культиватор всегда следует хранить в сухом и чистом месте.

Технические характеристики

Модель	Hobby 500B НМН500ВТ	Hobby 500BR	Hobby 500TG
Модель двигателя	B&S серия 650	B&S серия 650	TG475
Двигатель (л. с.)	B&S	B&S	PowerLine
Длина (мм)	1210	1210	1210
Ширина (мм)	510	510	510
Высота (мм)	1020	1020	1020
Вес (кг)	43	43	43
Скорость вращения фрез (об/ мин)	130	130	130
Ширина захвата (см)	55	55	55
Рабочая глубина (см)	33	33	33
Передач переднего хода	1	1	1
Передач заднего хода	0	1	0

Тип смазки редуктора	Multifak EP-0
----------------------	---------------

Расходные детали

Для культиваторов под торговой маркой "Texas" and "НМН", Texas A/S предоставляет 1 год гарантии с даты продажи. Эта гарантия не распространяется на быстро изнашивающиеся детали, такие как:

Торсы
Возвратные пружины
Переключатели
Ремни
Подвижные детали сцепления
Натяжные ролики

Детали двигателя:
Свеча зажигания
Возвратный пусковой шнур
Возвратный храповый механизм
Крышка топливного бака
Воздушный фильтр
Диафрагма
Катушка зажигания
Конденсаторная система зажигания

PL - Spis treści

Informacje dotyczące bezpieczeństwa.....	67
Instrukcje montażu	68
Olej i benzyna.....	69
Przekładnia zębata	70
Odzież.....	70
Użytkowanie	70
Używanie biegu wstecznego w maszynie Hobby 500 BR.....	71
Regulacja kółka wsporczego.....	71
Brona.....	71
Czyszczenie po pracy	72
Silnik.....	72
Akcesoria.....	72
Przechowywanie	73
Specyfikacja techniczna	73
Części zużywalne.....	73

Części zapasowe

Lista części i rysunki dotyczące materiałów wybuchowych dla produktu można znaleźć na naszej stronie internetowej

www.texas.dk

Samodzielne znalezienie numerów części ułatwi obsługę.

W celu zakupu części zapasowych proszę skontaktować się ze sprzedawcą.

Gratulujemy zakupu nowego kultywatora obrotowego. Chociaż jesteśmy pewni, że nabyte urządzenie do prac ogrodowych całkowicie spełni Państwa oczekiwania, aby w pełni wykorzystać jego możliwości należy najpierw dokładnie przeczytać instrukcję obsługi, a szczególnie informacje dotyczące bezpieczeństwa, oznaczone następującym symbolem:



Informacje dotyczące bezpieczeństwa

Podczas użytkowania kultywatora należy przestrzegać następujących instrukcji dotyczących bezpieczeństwa. Należy się upewnić, że zawsze w razie wypadku można natychmiast zatrzymać urządzenie i wyłączyć silnik. Wszystkie instrukcje dotyczące bezpieczeństwa i serwisowania podane zostały z myślą o użytkownikach urządzenia.



Układ przeniesienia napędu urządzenia w chwili dostawy jest nasmarowany; nigdy nie wolno uruchamiać urządzenia bez nałożenia smaru. Patrz rozdział Konserwacja.



Nigdy nie używać kultywatora do celów innych niż podane w instrukcji.



Stosować wyłącznie oryginalne akcesoria i części zamienne. Montowanie części nieautoryzowanych może być niebezpieczne i dlatego jest zakazane. Producent zrzeka się wszelkiej odpowiedzialności w razie wypadku lub innych szkód spowodowanych montażem nieoryginalnych części.



Przed rozpoczęciem użytkowania urządzenia należy pozwolić przedstawicielowi lub innej doświadczonej osobie wyjaśnić sposób jej działania.



Osoba obsługująca urządzenie jest odpowiedzialna za bezpieczeństwo innych osób znajdujących się w pobliżu. Nigdy nie używać urządzenia, gdy w pobliżu znajdują się inne osoby, zwłaszcza dzieci, lub zwierzęta.



Urządzenie nie powinno być używane przez osoby nieletnie.



Urządzenie niniejsze powinno być udostępniane wyłącznie osobom zaznajomionym z jego użytkowaniem. Zawsze należy upewnić się, czy przekazana została im również instrukcja.



Kultywator powinien być używany wyłącznie przez sprawne fizycznie, zdrowe osoby. W razie zmęczenia pracą, należy robić przerwy.



Nigdy nie używać urządzenia po spożyciu alkoholu.



Fabrycznie zainstalowane urządzenia sterujące, takie jak przewód sterujący wychodzący z uchwytu, nie mogą być usuwane ani zastępowane.



Przed uruchomieniem urządzenia zawsze sprawdzić, czy nakrętki i śruby są prawidłowo dokręcone.



Gdy silnik pracuje, nie należy jednocześnie ciągnąć dźwigni jazdy do przodu i dźwigni jazdy do tyłu! Spowoduje to uszkodzenie przekładni. Zawsze zwolnić jedną dźwignię przed użyciem drugiej.



„Uwaga na noże obrotowe”
Używanie maszyny na stromych zboczach może być niebezpieczne!
Używać urządzenia wyłącznie w miejscach, w których może być ono bezpiecznie obsługiwane!



Instrukcje montażu

1. Rysunek 1 pokazuje zawartość opakowania:
 - a. Ostrza
 - b. Glebogryzarka z przewodami.
 - c. Kółka wsporcze
 - d. Osłony boczne
 - e. Uchwyt górny
 - f. Konsola na uchwyt rozrusznika
 - g. Brona
 - h. Uchwyt dolny, prawy i lewy
 - i. Konsola montażowa uchwytu
 - j. Instrukcja obsługi
2. Rysunek 2
Zamontować kółka wsporcze.
Zdemontować konsolę. Dźwignie na konsoli muszą znaleźć się za wałem tylnym.
Zamontować konsolę na wale tylnym, aby zablokowała kółko wsporcze.

3. Rysunek 3
Zamontować dwa uchwyty dolne za pomocą następujących śrub (c, d). Należy pamiętać, że uchwyty prawy i lewy są różne.
Uchwyt (a.) musi być zamontowany z prawej strony. Uchwyt (b.) musi być zamontowany z lewej strony.
4. Rysunek 4,5
Zamontować uchwyt górny za pomocą dołączonych śrub i pokrętła
Zwrócić uwagę na strzałki na wspornikach plastikowych. Muszą one zostać ustawione w linii podczas montażu.
5. Rysunek 6, 7, 8
Zamontować przewód przepustnicy (a.) oraz przewód sprzęgła (b.) w sposób pokazany na rysunku.
6. Rysunek 10
Zamontować ostrza za pomocą śrub z zawleczkami i kołków.
Jest rzeczą ważną, aby krawędź ostrza obracała się do przodu; patrz rysunek 22.
7. Rysunek 11
Zamontować osłony boczne za pomocą dołączonych śrub i nakrętek
8. Rysunek 12
Zamontować konsolę na uchwyt rozrusznika w sposób pokazany na rysunku.
Zamontować uchwyt sprzęgła po prawej stronie, a następnie pociągnąć uchwyt rozrusznika. Zabezpieczyć linkę/uchwyt w konsoli.
9. Rysunek 13
Zamontować bronę przy użyciu dołączonej zawleczki.

Olej i benzyna

Uwaga – Maszyna jest sprzedawana bez oleju i benzyny!

Maszyna jest sprzedawana bez oleju i benzyny. Wlać 0,6 litra oleju silnikowego SAE 30 oraz benzyny bezołowiowej o liczbie oktanowej 92 lub 95 do silnika.

W celu uzyskania dodatkowych informacji na temat silnika, patrz załączona instrukcja obsługi silnika.

Konserwacja

Napełniać smarem do momentu, w którym zacznie on wypływać z otworu do napełniania, gdy maszyna znajduje się w pozycji poziomej.

- Zdemonstrować nasadkę świecy zapłonowej silnika.
- Wlać smar do układu przeniesienia napędu.
- Umieścić butelkę ze smarem w wiadrze z gorącą wodą. Obniży to gęstość smaru. Dzięki temu łatwiej będzie wlać go do układu przeniesienia napędu.

Należy uważać, aby nie obciążyć zbyt dużego czubka opakowania. Ważne jest, aby końcówka była tak szpiczasta, jak to możliwe.

Napełnić układ przeniesienia napędu, aż smar zacznie wypływać z otworu do napełniania, gdy maszyna znajduje się w pozycji poziomej.

- Pociągnąć 3 razy za uchwyt sprzęgła, dzięki czemu smar zostanie rozprowadzony w układzie przeniesienia napędu.
- Dodawać smar, aż układ przeniesienia napędu będzie pełny.
- Założyć i dokręcić śrubę.
- Zamontować nasadkę świecy zapłonowej silnika.

Rysunek 9



Sprawdzić i nałożyć smar na układy przeniesienia napędu po każdych 5 godzinach pracy urządzenia.

Przekładnia zębata

Przekładnię zębatą należy napełnić 60 ml po każdych pięciu godzinach pracy.

Odzież

Podczas pracy z maszyną należy nosić dobrze dopasowaną odzież roboczą, solidne rękawice robocze, sprzęt chroniący słuch i obuwie z podeszwami antypoślizgowymi.



Użytkowanie

Przed rozpoczęciem pracy wyczyścić obszar roboczy z wszelkich ciał obcych. Kamienie, szkło, gałęzie itp. mogą doprowadzić do uszkodzenia glebogryzarki. Sprawdzić, czy wszystkie śruby glebogryzarki są prawidłowo dokręcone.

Uruchomienie:

Ustawić uchwyt przepustnicy na pozycji choker/full throttle.

W celu uruchomienia postępować zgodnie ze wskazaniem instrukcji obsługi.

Zatrzymanie:

Ustawić uchwyt przepustnicy na pozycji minimum.

W celu zatrzymania postępować zgodnie ze wskazaniem instrukcji obsługi.

Kultywator Hobby 500 jest przeznaczony do użytku w ogrodach warzywnych i grządkach kwiatowych. Ponadto można go wyposażyć w różne akcesoria do szeregu innych zastosowań.

Należy uważnie przeczytać instrukcję obsługi silnika, a w szczególności rozdziały dotyczące włączania i zatrzymywania.

Gdy dźwignia zmiany biegów z prawej strony uchwytu zostaje opuszczona, ostrza zaczynają się obracać. W celu zapewnienia optymalnego naciągu pasa, należy koniecznie

opuścić dźwignię całkowicie w dół do uchwytu. Pas przekazuje moc z silnika do przekładni.

W celu uzyskania najlepszych wyników, glebę należy kultywować 2-3 razy w różnych kierunkach.

Rysunek 14

Jeżeli glebogryzarka ma tendencję do wkopywania się w ziemię, można wykonać jedną z kilku czynności. Można zmienić ustawienie ostrza prawego i lewego. Oznacza to, że glebogryzarka będzie używać odwrotnej części ostrza do uprawy gleby, dzięki czemu nie będzie wkopywać się z taką łatwością. Ponadto można zamontować osłony boczne. Ich obecność zapobiega wkopywaniu się glebogryzarki w ziemię.

W takiej sytuacji bronę należy bezwzględnie ustawić na górnym nacięciu. Patrz także rozdział dotyczący regulacji brony.

Prędkość obrotową silnika można również regulować za pomocą brony, która znajduje się za maszyną.

Nie kultywować bardzo mokrej gleby, ponieważ będą się tworzyć trudne do rozbicia bryły ziemi. Sucha i twarda gleba może wymagać dwukrotnej kultywacji.

Uwaga: Podczas pracy przekładnia osiąga bardzo wysoką temperaturę

Używanie biegu wstecznego w maszynie Hobby 500 BR

Maszyna Hobby 500 BR jest wyposażona w bieg wsteczny. Aby go załączyć, należy popchnąć lewy uchwyt w dół. Zabrania się jednoczesnego opuszczenia uchwytu prawego i lewego! Może to spowodować uszkodzenie maszyny.

Podczas pracy na biegu wstecznym należy uważać na nogi.

Regulacja kółka wsporczego

Przed rozpoczęciem kultywacji należy wyregulować wysokość kółek wsporczych. W celu zwolnienia kółek należy użyć pedału (a) z prawej strony. Dostępne są 3 ustawienia.

Rysunek 15

Brona

Ustawienie brony określa głębokość roboczą. Im głębsze ustawienie pręta, tym większa jest głębokość kultywowania gleby. Prawidłowa głębokość ostrza decyduje o łatwości kultywacji. Ustawienie różni się w zależności od jakości gleby.

Czyszczenie po pracy

Po użyciu kultywator należy oczyścić. Użyć węża ogrodowego, aby zmyć glebę i brud. Usunąć resztki trawy itp. z wału ostrza. Numer seryjny podwozia może być czyszczony wyłącznie wilgotną szmatką – w przeciwnym razie mogłoby dojść do jego uszkodzenia. Nie należy używać myjek wysokociśnieniowych do czyszczenia.

Silnik

Silnik jest dostarczany bez oleju i paliwa. **Pamiętać, aby przed pierwszym uruchomieniem napęlić silnik olejem.**

Odnosnie do prawidłowego użytkowania i konserwacji silnika, patrz wskazówki podane w instrukcji obsługi.

Akcesoria

Opona pneumatyczna: 12", typu ciągnikowego, do użytku z grabiarką, planetem i pługiem koleśnym. Nr 91053000100	Rysunek 16
Obciążniki koła: Zestaw obciążników do zamontowania na obręczy kół pneumatycznych. Masa - 10 kg każdy. Nr 91097000100	Rysunek 17
Planet: Do luzowania chwastów w ogrodzie lub na uprawach, szerokość robocza 65 cm. Nr 91061500100	Rysunek 18
Obsypnik: Stosowany do obsypywania rzędów upraw, szczególnie ziemniaków. Nr 91060500100	Rysunek 19
Zgrabiarka: Służy do zgrabiania luźnych kamyczków itp. ze ścieżek i wejść. Do montażu wymagane są koła 12" oraz konsola tylna. Nr 91062500100	Rysunek 20
Koparka: Koparka jest używana wspólnie z obsypnikiem. Nr 91060600100	Rysunek 21
Zamiatarka Montowana z przodu, szerokość robocza 60 cm Nr 91059500100	Rysunek 22
Konsola tylna Używana do akcesoriów montowanych z tyłu. Nr 91059000100	Rysunek 23

Przechowywanie

Gdy maszyna ma być przechowywana przez dłuższy czas, należy zastosować się do poniższej procedury. Zapewni to długi okres eksploatacji maszyny.

Wymyć maszynę z gleby i brudu za pomocą węża ogrodowego. Wyczyścić wałek z trawy itp. Numer seryjny urządzenia może być czyszczony wyłącznie wilgotną szmatką; w przeciwnym wypadku może on ulec uszkodzeniu. Do czyszczenia nie używać płuczek wysokociśnieniowych. Wyczyścić korpus wilgotną szmatką tak, aby jego powierzchnia była czysta. Powierzchnię należy przetrzeć naolejoną szmatką, aby zapobiec korozji.

Maszynę należy zawsze przechowywać w suchym, czystym miejscu.

Specyfikacja techniczna

Model	Hobby 500B HMH500BT	Hobby 500BR	Hobby 500TG
Model silnika	Seria B&S 650	Seria B&S 650	TG475
Typ silnika	B&S	B&S	PowerLine
Długość (mm)	1210	1210	1210
Szerokość (mm)	510	510	510
Wysokość (mm)	1020	1020	1020
Masa (kg)	43	43	43
Prędkość obrotowa noży (obr./min.)	130	130	130
Szerokość robocza (cm)	55	55	55
Głębokość robocza (cm)	33	33	33
Biegi jazdy do przodu	1	1	1
Biegi wsteczne	0	1	0
Typ smaru	Multifak EP-0		

Części zużywalne

Na kultywatory sprzedawane pod marką „Texas” oraz „HMH” na terenie Europy, Texas A/S daje 2-letnią gwarancję na części fabryczne. Gwarancja nie obejmuje szybko zużywających się części, takich jak :

Przewody

Sprężyna powrotna

Przełączniki

Pasy

Przekładnie

Części sprzęgła

Rolki napinające

Części silnika:

Świeca zapłonowa

Lina odrzutu

Lina mechanizmu zapadkowego

Pokrywa zbiornika na paliwo

Filtr powietrza

Przysłona

Cewka zapłonowa

Elektroniczny zapłon CDI

Na części zużywalne firma Texas A/S daje roczną gwarancję. Gwarancja nie obejmuje zwrotu kosztów poniesionych w związku z pracami związanymi z wymianą części zużywalnych.

UA - Зміст

Правила техніки безпеки	74
Інструкція зі збирання	75
Мастило та бензин.....	76
Привод	76
Спецодяг	77
Використання	77
Використання реверсного приводу на Hobby 500 BR	78
Регулювання опорного колеса	78
Сошник.....	78
Очищення після використання	78
Двигун.....	79
Додаткові приладдя.....	79
Зберігання.....	80
Технічні характеристики	80
Витратні деталі.....	80

Запасні частини

Список частин та креслення до кожної з них з можливістю детального перегляду можна знайти на нашому веб-сайті www.texas.dk Самостійний пошук номерів запчастин значно полегшить роботу сервісного центру.

Для придбання запасних частин зверніться до нашого дилера.

Вітаємо вас з придбанням нового роторного культиватора! Ми впевнені, що цей садовий інструмент цілком виправдає ваші сподівання. Задля максимально ефективного його використання радимо уважно ознайомитися з інструкціями з експлуатації, особливо з правилами техніки безпеки, що помічені знаком



Правила техніки безпеки

При використанні культиватора слід дотримуватися наступних правил техніки безпеки. Завжди будьте впевнені, що, в разі будь-якої аварії, зможете негайно зупинити машину та вимкнути двигун. Усі нижчезазначені інструкції з техніки безпеки та обслуговування наведені задля вашої користі.



Після доставки слід змазати трансмісію. Ні в якому разі не запускайте машину не мастила в трансмісії. Дивіться розділ про технічне обслуговування.



Культиватор має використовуватися лише у спосіб, зазначений у цьому посібнику з експлуатації.



Використовуйте лише оригінальні компоненти та запасні частини. Встановлення неоригінальних деталей може бути небезпечним, і тому не дозволяється. Виробник не несе відповідальності за ушкодження, завдані внаслідок використання неоригінальних деталей.



Перед використанням культиватора дилера або інший фахівець має показати вам, основи керування культиватором.



Особа, що керує машиною, несе відповідальність за безпеку інших, що перебувають поблизу місця експлуатації. Не користуйтеся пристроєм у безпосередній близькості до людей (особливо дітей) та тварин.



Використання культиватора неповнолітніми заборонено.



Пристрій може надаватися у використання лише особам, що вміють його експлуатувати. У якості додаткового застережного заходу кожному з них потрібно надавати цей посібник з експлуатації.



Працювати з культиватором можуть тільки здорові особи у добрій фізичній формі. У разі втоми слід робити часті перерви.



Забороняється експлуатація пристрою після вживання спиртних напоїв.



Вбудовані у пристрій блоки управління (наприклад, трос перемикача передач з ручки) не можна знімати чи накривати.



Перед увімкненням пристрою перевіряйте, чи повністю затягнуті усі гайки та болти.



Під час запуску двигуна не вмикайте водночас рукоятки для руху вперед та назад! Це пошкодить трансмісію. Перш ніж задіяти одну рукоятку, відпустіть другу.



**„Будьте обережні з ножами, що обертаються”
Використання пристрою на крутих схилах є
небезпечним!
Використовуйте пристрій лише там, де можете
безпечно ним керувати !**



Інструкція зі збирання

1. На малюнку 1 показано вміст комплекту:

- a. Фрези
- b. Культиватор з тросами
- c. Опорні колеса
- d. Бічні напрямні
- e. Верхнє кермо
- f. Кронштейн для ручки стартера
- g. Сошник
- h. Нижнє кермо, праве та ліве
- i. Монтажний кронштейн для керма
- j. Посібник користувача

2. Малюнок 2

Монтаж опорних коліс.

Зніміть кронштейн (а). Важелі на кронштейні повинні проходити позаду заднього валу.

Змонтуйте кронштейн над заднім валом так, щоб він зафіксував опорне колесо.

3. Малюнок 3
Встановіть два нижні керма болтами (с,d). Зверніть увагу на кермо, ліве та праве –різні.
Кермо (а.) має бути встановлено праворуч. Кермо (b.) має бути встановлено ліворуч.
4. Малюнки 4,5
Установлюйте верхнє кермо, використовуючи болти та кермове колесо, що постачаються у комплекті.
Зверніть увагу на стрілки на пластикових кронштейнах. Під час монтажу ці стрілки мають бути суміщені.
5. Малюнки 6, 7, 8
Встановіть трос дроселя (а) та трос зчеплення (b), як показано на малюнку.
6. Малюнок 10
Встановіть фрези, використовуючи шплінти та болти з відповідними головками.
Важливо, щоби кромка фрези була направлена за рухом фрези, як показано на мал. 22.
7. Малюнок 11
Установіть бічні напрямні, використовуючи болти та гайки, що постачаються у комплекті.
8. Малюнок 12
Встановіть кронштейн для ручки стартера, як показано на малюнку.
Активуйте ручку зчеплення праворуч та потягніть за ручку стартера.
Зафіксуйте цю лінію/ручку у кронштейні.
9. Малюнок 13
Установіть сошник з супровідним шплінтом.

Масило та бензин

Увага – мастило та пальне не включено у комплект!

Масило та пальне не включено у комплект постачання пристрою. Заповніть двигун 0,6 л моторного мастила SAE 30 та неетильованим бензином з октановим числом 92 чи 95.

Детальніше про двигун дивіться у доданому посібнику з експлуатації двигуна.

Привод

Через кожні п'ять годин роботи до приводу слід додавати 60 мл мастила.

Технічне обслуговування

Заповнюйте мастилом доти, доки воно почне виходити з отвору фільтра. Машина при цьому має стояти на рівній горизонтальній поверхні.

- Зніміть кришку свічки запалення на двигуні.
- Додайте мастила в трансмісію.
Помістіть упаковання з мастилом у відро з гарячою водою. Це знизить в'язкість мастила, а отже, його легше буде додати в трансмісію. Відріжте самісінький кінчик упаковання з мастилом. Важливо, щоб кінчик був якомога гостріший. Заповнюйте мастилом доти, доки воно почне виходити з отвору фільтра. Машина при цьому має стояти на рівній горизонтальній поверхні.
- Попрацюйте важелем зчеплення та потягніть шнур стартера тричі, щоб мастило розподілилось по трансмісії.
- Потім додайте ще мастила до заповнення трансмісії.
- Вставте та затягніть гвинт.
- Закрийте кришку свічки запалення на двигуні.

Малюнок 9



Перевірте рівень мастила й доливайте його кожні 5 робочих годин.

Спецодяг

Працюйте на культиваторі у робочому одязі, який щільно прилягає до тіла, міцних робочих рукавичках, використовуючи засоби захисту слуху, взуття з підшвами, які не ковзають.



Використання

Перед роботою очистіть робочу площу від усіх сторонніх предметів. Каміні, скло, гілки тощо можуть пошкодити культиватор. Перевірте, чи затягнуті всі болти на культиваторі.

Початок роботи:

Поверніть рукоятку газу у положення, при якому дросельна заслінка цілком відкрита. Під час запуску дотримуйтесь інструкцій посібника користувача.

Зупинка:

Поверніть рукоятку газу на мінімум.

Для зупинки дотримуйтесь інструкцій з посібника користувача.

Культиватор Hobby 500 призначається для використання на городах та квітниках. На нього можуть встановлюватись різноманітні пристосування різного призначення. Уважно прочитайте посібник з експлуатації двигуна, особливо в частині, яка стосується його запуску та зупинки.

Коли важіль приводу на правій стороні рукоятки натиснуто, роторні фрези починають обертатися. Для забезпечення якнайкращого натягу ременя важливо натискати

важіль повністю, в напрямку рукоятки. Ремінь передає потужність від двигуна до трансмісії.

Щоб мати найкращі результати, культивуйте ґрунт 2-3 рази в різних напрямках.
Малюнок 14

Якщо культиватор має тенденцію до заглиблення, є кілька засобів для вирішення цієї проблеми: наприклад, можна поміняти місцями праву і ліву фрези. Це означає, що культиватор буде використовувати реверс фрези для культивування і, відтак, не буде легко заглиблюватися в ґрунт. Крім цього, можуть бути змонтовані бічні напрямні. Це запобігатиме також і заглибленню культиватора.

У таких випадках сошник має завжди розміщуватися у верхньому пазу. Дивіться також розділ про регулювання сошника.

Крім швидкості двигуна, швидкістю можна керувати і за допомогою сошника, який встановлюється ззаду машини.

Не культивуйте в дуже вологому ґрунті, оскільки утворюються грудки ґрунту, які важко розбити. Сухий та твердий ґрунт, можливо, прийдеться культивувати двічі.

Примітка: Під час роботи привод може нагріватися до високої температури

Використання реверсного приводу на Hobby 500 BR

Hobby 500 BR має реверсний привод. Щоби його задіяти, натисніть ліву рукоятку вниз. Ніколи не натискайте на праву та ліву рукоятку водночас! Це може завдати шкоди машині.

Слідкуйте, щоби опори були чистими під час реверсування.

Регулювання опорного колеса

Для проведення культивації необхідно відрегулювати висоту опорних коліс.

Скористайтесь педаллю (а) праворуч для опорних коліс, щоби зняти фіксацію. Є три налаштування.

Малюнок 15

Сошник

Налаштування сошника визначає робочу глибину. Чим глибше встановлено штангу, тим глибше машина культивуватиме землю. Правильна глибина фрези – це «ключ» до легкого культивування. Налаштуйте відповідно до стану ґрунту.

Очищення після використання

Культиватор має бути очищеним після використання. За допомогою садового шланга змийте землю та бруд. Зніміть повзучий пирій і таке інше з валу фрези. Номер шасі очищати слід тільки вологою тканиною, інакше його можна пошкодити. Уникайте очищення мийним засобом під високим тиском.

Двигун

Двигун постачається із заводу без мастила та пального. **Не забудьте перед пуском заповнити двигун моторним мастилом.**

Для відповідної експлуатації двигуна та його технічного обслуговування дотримуйтесь указівок у посібнику користувача.

Додаткові приладдя

Пневматична шина: 12-дюймова шина з «тракторним» малюнком протектора для використання з граблями, культиваторною лапою та плугом-розорювачем. № 91053000100	Малюнок 16
Вантажі колеса: Набір вантажів для монтажу на ободи пневматичних коліс. Вантаж – по 10 кг кожний. № 91097000100	Малюнок 17
Культиваторна лапа: Видаляє бур'ян в саду чи на подвір'ї, робоча ширина 65 см. № 91061500100	Малюнок 18
Плуг-розорювач : Використовується для сапання у посадках з просапними культурами (особливо картоплею). № 91060500100	Малюнок 19
Граблі: Використовуються для вигрібання каменів, наприклад, щебеню, з доріжок. Для встановлення потрібні задній кронштейн та 12-дюймові колеса. № 91062500100	Малюнок 20
Копальний ківш: Копальний ківш використовується разом з плугом-розорювачем. № 91060600100	Малюнок 21
Скребок Встановлюваний спереду скребок, робоча ширина 60 см №. 91059500100	Малюнок 22
Задній кронштейн Використовується для пристосувань, які монтуються ззаду. № 91059000100	Малюнок 23

Зберігання

Якщо культиватор довго не використовувався, виконайте процедуру, описану нижче. Це забезпечить довгий термін його служби.

Для відмивання бруду та ґрунту скористайтеся садовим шлангом. Очистіть вал ротора від трави, бур'янів тощо. Номер шасі очищати слід тільки вологою тканиною, інакше його можна пошкодити. Уникайте очищення мийним засобом під високим тиском. Очистіть корпус вологою серветкою так, щоб усі поверхні були чисті. З метою запобігання корозії, поверхню необхідно протерти змоченою в маслі тканиною.

Культиватор завжди треба зберігати в сухому та чистому місці.

Технічні характеристики

Модель	Hobby 500B HMH500BT	Hobby 500BR	Hobby 500TG
Модель двигуна	B&S серія 650	B&S серія 650	TG475
Двигун (к. с.)	B&S	B&S	PowerLine
Довжина (мм)	1210	1210	1210
Ширина (мм)	510	510	510
Висота (мм)	1020	1020	1020
Вага (кг)	43	43	43
Швидкість обертання фрез (об/хв)	130	130	130
Робоча ширина (см)	55	55	55
Робоча глибина (см)	33	33	33
Привод вперед	1	1	1
Привод назад	0	1	0
Тип мастила	Multifak EP-0		

Витратні деталі

Для культиваторів під торговою маркою "Texas" та "HMH", Texas A/S надає 2 роки гарантії після виготовлення для машин, що продаються в Європі. Ця гарантія не поширюється на швидко зношені деталі, як-от:

Проводи

Зворотна пружина

Перемикачі

Ремені

Трансмісія

Деталі муфти зчеплення

Натяжні валики

Деталі двигуна:

Свічка запалення

Зворотний пусковий шнур

Зворотний храповий механізм

Кришка паливного бака

Повітряний фільтр

Діафрагма

Котушка запалення

Конденсаторна система запалення

На витратні деталі Texas A/S надає 1 рік гарантії. Гарантія не поширюється на роботу із заміни витратних деталей.

TR - İçindekiler

Güvenlik düzenlemeleri	81
Montaj talimatları	82
Yağ ve yakıt	83
Dişliler	83
Giysiler	84
Kullanım	84
Hobby 500 BR'de geri vites kullanımı	85
Destek tekerleğinin ayarlanması	85
Derinlik kızıağı	85
Kullanım sonrası temizlik	85
Motor	85
Aksesuarlar	86
Depolama	86
Teknik özellikler	87
Sarf malzemeleri	87

Yedek parçalar

Belirli bir ürün için parça listesi ve açılım resimlerini www.texas.dk web sitemizde bulabilirsiniz. Parça numaralarını bulmada yardımcı olursanız servis kolaylaşacaktır.

Yedek parçaları satın almak için lütfen satıcınızla temas kurun.

Yeni döner çapa makinenizi aldığınız için sizi kutlarız. Gereksinimlerinizi tam karşılayacağından emin olmamıza karşın, yeni bahçe gerecinizden en iyi şekilde istifade etmek için önce talimatları, özellikle aşağıdaki sembolle gösterilen güvenlik düzenlemelerini dikkatle okumalısınız.



Güvenlik düzenlemeleri

Çapa makinesini kullanırken aşağıdaki güvenlik talimatları dikkatle izlenmelidir. Her zaman makineyi derhal durdurabileceğinizden ve kaza halinde motoru kapatabileceğinizden emin olun. Güvenlik ve bakım için verilen tüm talimatlar sizin kendi yararınızdır.



Dişli teslimat öncesinde gres ile yağlanmıştır, makineyi kesinlikle dişlisi gresle yağlanmadan çalıştırmayın. Bkz. Bakım bölümü.



Çapa makinesini kılavuzda açıklananın dışındaki bir iş için asla kullanmayın.



Sadece orijinal aksesuarlar ve yedek parçalar kullanın. Yetkilendirilmemiş parçaların takılması tehlikeli olabilir ve bu nedenle yasaktır. Orijinal olmayan parçaların takılmasından kaynaklanan kaza veya başka hasar durumunda imalatçı tüm sorumluluğu reddeder.



Makineyi kullanmadan önce, satıcının veya başka uzmanların nasıl çalıştırılacağını size göstermesini sağlamalısınız.



Makineyi kullanan kiři civardakilerin gvenliđinden sorumludur. Bařkalarının, zellikle ocuklar ve hayvanların yanında makineyi asla kullanmayın.



Makine yařı kk kimselerce kullanılmamalıdır.



Makine yalnızca nasıl kullanıldıđını bilen kimselere verilmelidir. İyi bir nlem olarak her zaman kılavuzu da verdiđinizden emin olun.



apa makinesi yalnızca zinde, sađlıklı kiřiler tarafından kullanılmamalıdır. Yorulduđunuzda dzenli olarak mola verin.



Alkol aldıktan sonra asla makineyi kullanmayın.



Kol zerindeki vites teli gibi fabrikada takılan denetleme niteleri rtlmemeli ya da sklmemelidir.



Makineyi alıřtırmadan nce daima civata ve somunların sıkı olduđunu kontrol edin.



Motor alıřırken ileri hız kolu ile geri hız kolunu aynı anda ekmeyin! Bu řanzımana zarar verir. Kolların birini kullanmadan nce daima diđerini serbest bırakın.



“Dnen bıaklara dikkat edin”
Makinenin dik yokuřlarda kullanılması tehlikelidir!
Makineyi yalnızca gvenli bir řekilde alıřtırılabilceđi yerlerde kullanın!



Montaj talimatları

1. řekil 1 ambalaj ieriđini gstermektedir:

- Bıaklar
- Kablolarıyla apa makinesi
- Destek tekerlekleri
- Yan koruyucular
- st dmen
- Dmen kolu mesnedi
- Derinlik kızađı
- Alt dmen, sađ ve sol
- Dmen montaj mesnedi
- Kullanma kılavuzu

2. řekil 2.

Destek tekerleklerinin montajı.

Mesnedi(a) skn. Mesnet zerindeki kollar kuyruk milinin arkasına gelmelidir.

Mesnedi, destek tekerleđini tespit edecek řekilde kuyruk mili zerine bađlayın.

3. Şekil 3.
İki alt dümeni aşağıdaki cıvatalarla(c,d) bağlayın. Dümene dikkat edin, sol ve sağ farklıdır.
Dümen (a.) sağ tarafa monte edilmelidir. Dümen (b.) sol tarafa monte edilmelidir.
4. Şekil 4,5.
Birlikte verilen cıvata ve el çarkını kullanarak üst dümeni takın
Plastik braketler üzerindeki oklara dikkat edin. Takma sırasında ayarlanmış olmalıdır.
5. Şekil 6, 7, 8
Gaz teli(a.) ile debriyaj tellerini(b.) şekilde gösterildiği gibi takın.
6. Şekil 10
Kama cıvatalarını ve pimleri kullanarak bıçakları bağlayın.
Bıçak ağzının şekil 22'de gösterildiği gibi ileri doğru bakması önemlidir.
7. Şekil 11.
Birlikte verilen cıvata ve somunları kullanarak yan korumaları takın.
8. Şekil 12.
Çalıştırma kolu mesnedini şekilde gösterildiği bağlayın.
Sağdaki debriyaj kolunu aktifleştirerek çalıştırma kolunu çekin. Mesnet üzerindeki kabloyu/kolu tespit edin.
9. Şekil 13.
Derinlik kızığını birlikte verilen kama cıvatası ile bağlayın.

Yağ ve yakıt

Not – Yağ ve yakıt teslimat kapsamında tedarik edilmez!

Teslimat kapsamında makine ile birlikte yağ ve yakıt tedarik edilmez. Motora, 0,6 litre SAE 30 motor yağı ve 92 veya 95 oktan kurşunsuz benzin doldurun.

Motorla ilgili daha fazla bilgi için ilişkide verilen motor kılavuzuna bakın.

Dişliler

Dişlilere her 5 saatlik çalışmada 60 ml yağ doldurulacaktır.

Bakım

Makine yatay konumdayken doldurma deliğinden taşana kadar gres ilave edin.

- Motor üzerindeki buji kapağını çıkarın.
- Dişliye gres ilave edin.
Gres paketini bir kova ılık su içine yerleştirin. Böylece kıvamı inceleyecek ve gresin

eklenmesi daha kolay olacaktır. Paket üzerindeki ucu çok fazla kesmemeye özen gösterin. Ucu mümkün olduğunca sivri olması önemlidir.

Makine yatay konumdayken doldurma deliğinden taşana kadar gres ilave edin.

- Gresi dişli etrafında yaymak için debriyaj kolunu kullanın ve marş ipini 3 kez çekin.
- Daha sonra dişli dolana kadar biraz daha gres ekleyin.
- Vidayı takın ve sıkın.
- Buji kapağını motorun üzerine takın.

Şekil 9



Her 5 saatlik çalışmadan sonra gres yağını kontrol ederek tamamlayın.

Giysiler

Makineyi kullanırken sıkı oturan iş elbiseleri, dayanıklı iş eldivenleri, kulak koruyucular ve kaymayan tabanlı botlar kullanın.



Kullanım

Kullanım öncesinde alanı tüm yabancı maddelerden temizleyin. Taş, cam, dallar, vs. çapa makinesine zarar verebilir. Çapa makinesi üzerindeki tüm civataların sıkılmış olduğunu kontrol edin.

Başlatma:

Gaz kolunu jikle/tam gaz konumuna getirin.

Başlatmak üzere kullanma kılavuzundaki yönergeyi izleyin.

Durdurma:

Gaz kolunu minimum gaz konumuna getirin.

Durdurmak üzere kullanma kılavuzundaki yönergeyi izleyin.

Hobby 500 çapa makinesi sebze bahçelerinde ve çiçek tarhlarında kullanılmak üzere tasarlanmıştır. Aynı zamanda bazı farklı kullanımlar için üzerine çeşitli aksesuarlar takılabilir.

Motor kılavuzunu, özellikle de başlatma ve durdurma hakkındaki kısmı dikkatle okuyun.

Tutamağın sağ tarafındaki vites kolu aşağı bastırıldığında rotor bıçakları dönmeye başlar.

Optimum kayış gerginliğini sağlamak için kolun tutamağa doğru tam olarak aşağı bastırılması önemlidir. Kayış motordan şanzımana güç aktarır.

En iyi sonuçlar için toprağı değişik yönlerde 2-3 sefer işleyin.

Şekil 14

Çapa makinesi aşağı doğru dalma eğilimi gösterdiğinde yapılabilecek birkaç şey vardır. Sağ ve sol bıçak takımı değiştirilebilir. Çapa makinesi işlemek için bıçağın tersini kullanacak demektir ve böylece aşağı doğru dalması pek kolay olmayacaktır. Bunun yanında yan korumalar takılabilir. Bu da çapa makinesinin aşağı dalmasının önlenmesine katkı sağlar.

Bu durumda derinlik kızığı daima en üst çentiğe yerleştirilmelidir. Aynı zamanda derinlik kızığının ayarlanması ile ilgili bölüme bakın.

Hız, motor hızının yanısıra, makinenin arkasına yerleştirilen derinlik kızıağı tarafından kontrol edilir.

Kesek oluşacağından ve kırılması zor olduğundan çok ıslak toprağı işlemeyin. Kuru ve sert toprağın iki kez işlenmesi gerekebilir.

Not: Çalışma esnasında dişliler çok ısınabilir.

Hobby 500 BR’de geri vites kullanımı

Hobby 500 BR üzerinde bir geri vites vardır. Çalıştırmak için sol kolu aşağı bastırın. Hiçbir zaman sağ ve sol kolları aynı anda aşağıya basılı tutmayın! Bu makineye zarar verebilir. Geri hareket sırasında bacaklarınızı uzak tutun.

Destek tekerleğinin ayarlanması

İşleme yaparken destek tekerleklerinin yüksekliğinin ayarlanması gereklidir. Sağ taraftaki destek tekerlek pedalını(a) kullanarak serbest bırakın. 3 ayar vardır. Şekil 15.

Derinlik kızıağı

Derinlik kızıağının ayarı çalışma derinliğini belirler. Kol ne kadar derine ayarlanırsa makine toprağı o kadar derin işler. Doğru bıçak derinliği kolay işlemenin “anahtarıdır”. Ayar toprak koşullarına göre değışir.

Kullanım sonrası temizlik

Kullanımdan sonra çapa makinesi temizlenmelidir. Bahçe hortumunu kullanarak toprak ve kirleri yıkayın. Bıçak mili üzerindeki otları, vs. temizleyin. Şasi tanıtma numarası sadece ıslak bir bezle temizlenmelidir, aksi halde zarar görebilir. Yüksek basınçlı bir temizleyici kullanmayın.

Motor

Motor yağ ve yakıtı olmadan teslim edilir. **Çalıştırmadan önce motora motor yağı koymayı unutmayın.**

Motorun doğru kullanımı ve bakımının yapılması için kullanım kılavuzundaki yönergeleri izleyin.

Aksesuarlar

Şişirilmiş lastik: Traktör desenli 12" lastik; tırmık, yığma çapası ve tonç sabanı ile kullanım için. No. 91053000100	Şekil 16
Tekerlek ağırlıkları: Şişirilmiş tekerleklerin jantı üzerine takılması için ağırlık takımı. Ağırlık, her biri 10 kg. No. 91097000100	Şekil 17
Yığma çapası: Bahçedeki ya da çiftlik arazisindeki otları söker, çalışma genişliği 65 cm. No. 91061500100	Şekil 18
Tonç sabanı: Ürünler, özellikle patates sıraları arasında tonç yapmak üzere kullanılır. No. 91060500100	Şekil 19
Tırmık: Gevşek taşlı, örneğin çakıl taşlı patika ve girişleri tırmıklamak için kullanılır. Takmak için arka mesnet ve 12" tekerlekler gereklidir. No. 91062500100	Şekil 20
Kazma çeneleri: Kazma çeneleri tonç sabanı ile birlikte kullanılır. No. 91060600100	Şekil 21
Süpürücü Öne monteli süpürücü, çalışma genişliği 60 cm No. 91059500100	Şekil 22
Arka mesnet Arkaya takılan aksesuarlar için kullanılır. No. 91059000100	Şekil 23

Depolama

Makine uzun bir süre kullanılmadığında aşağıdaki prosedürü izleyin. Bu, makinenin uzun bir çalışma ömrüne sahip olmasını garanti edecektir.

Bahçe hortumunuzu kullanarak toprak ve kirleri yıkayın. Rotor milindeki çim, vs. temizlenir. Şasi numarası sadece yumuşak bir bezle temizlenmelidir aksi halde zarar görebilir. Temizlik için yüksek basınçlı bir temizleyici kullanmayın. Tüm yüzeyler temizlenecek şekilde gövdeyi nemli bir bezle temizleyin. Pası önlemek için yüzey yağlı bir bezle silinmelidir.

Makinenizi daima kuru, temiz bir yerde saklamalısınız.

Teknik özellikler

Model	Hobby 500B HMH500BT	Hobby 500BR	Hobby 500TG
Motor modeli	B&S 650 serisi	B&S 650 serisi	TG475
Motor markası	B&S	B&S	PowerLine
Uzunluk (mm)	1210	1210	1210
Genişlik (mm)	510	510	510
Yükseklik (mm)	1020	1020	1020
Ağırlık (kg)	43	43	43
Dönme hızı, bıçaklar (d/d)	130	130	130
Çalışma genişliği (cm)	55	55	55
Çalışma derinliği (cm)	33	33	33
İleri vitesler	1	1	1
Geri vitesler	0	1	0

Grease tipi	Multifak EP-0
-------------	---------------

Sarf malzemeleri

“Texas” ve “HMH” markası altında satılan çapa makineleri için, Texas A/S Avrupa dahilinde satılan makinelere yönelik olarak 2 yıl imalat garantisi vermektedir. Garanti aşağıdaki hızlı sarf malzemelerini kapsamaz :

Kablolar

Gergi yayı

Anahtarlar

Kayışlar

Şanzıman

Kavrama parçaları

Gergi silindirleri

Motor parçaları:

Buji

Gergi halatı

Gergi mandalı

Yakıt deposu kapağı

Hava filtresi

Diyafam

Ateşleme bobini

C.D.I.

Sarf malzemeleri için, Texas A/S 1 yıllık garanti vermektedir. Sarf malzemelerinin değiştirilmesi için gerekli işçilik garantisi kapsamına girmez.

ES - Índice

Instrucciones de seguridad	88
Instrucciones de montaje.....	89
Aceite y gasolina	90
Vestimenta	91
Uso	91
Uso de la marcha atrás en el modelo Hobby 500 BR.....	92
Ajuste de la rueda de soporte	92
Patín de profundidad	92
Limpieza tras su uso.....	92
Motor	92
Accesorios	93
Almacenamiento	93
Especificaciones técnicas	94
Elementos de rápido desgaste.....	94

Piezas de recambio

La lista de piezas y las vistas detalladas de cada producto pueden encontrarse en nuestro sitio web **www.texas.dk**

Si puede encontrar los números de las piezas, facilitará la labor de servicio.

Para adquirir las piezas de recambio, póngase en contacto con su distribuidor.

Felicidades por haber adquirido una nueva cultivadora rotatoria. Aunque estamos convencidos de que cumplirá con todas sus expectativas, para obtener el máximo de su nueva herramienta de jardinería debería leer detenidamente las instrucciones antes de utilizarla, especialmente las instrucciones de seguridad, que vienen indicadas con el siguiente símbolo:



Instrucciones de seguridad

Siga al pie de la letra las instrucciones de seguridad siguientes cuando utilice la cultivadora. Asegúrese de parar la máquina y apagar el motor inmediatamente en caso de accidente. Todas estas instrucciones de seguridad y mantenimiento son para su propio bien.



La transmisión vienen engrasada de fábrica. No utilice nunca la máquina sin haber engrasado la transmisión. Consulte la sección de mantenimiento.



No utilice nunca la cultivadora para trabajos que no sean el previsto.



Use solamente accesorios y piezas de recambio originales. Introducir piezas no autorizadas puede ser peligroso y, por tanto, es ilegal. El fabricante declina cualquier responsabilidad en caso de accidente u otros daños provocados por la utilización de componentes no originales.



Antes de utilizar la máquina, debería pedir al vendedor o a otro experto que le muestre cómo utilizarla.



El operario de la máquina es responsable de la seguridad de cualquier persona que se encuentre en las inmediaciones. No utilice nunca la máquina si hay otras personas, especialmente niños, o animales en los alrededores.



La máquina no debería ser utilizada por menores.



La máquina sólo debería prestarse a personas que sepan cómo utilizarla. Por si acaso, asegúrese siempre de prestarles el manual también.



La máquina debería ser utilizada únicamente por personas sanas y con un buen estado físico. Si se cansa, tómese las pausas que necesite.



No utilice nunca la máquina después de beber alcohol.



Las unidades de control que vienen de fábrica, como el cable de control del mango, no deben ser retirados ni cubiertos.



Asegúrese siempre de que tuercas y tornillos estén bien enroscados antes de poner la máquina en marcha.



Cuando el motor esté en funcionamiento, no tire de la palanca de marcha de avance y de la palanca de marcha atrás al mismo tiempo. Esto dañaría la transmisión. Libere siempre una de las palancas de cambio antes de utilizar la otra.



**“Tenga cuidado con las cuchillas giratorias”
Es peligroso utilizar la máquina en superficies con
mucho pendiente!
Use la máquina únicamente en los lugares en que sea
seguro utilizarla !**



Instrucciones de montaje

1. La Figura 1 muestra el contenido del embalaje:
 - a. Cuchillas
 - b. Cultivadora con cables
 - c. Ruedas de soporte
 - d. Protecciones laterales
 - e. Volante superior
 - f. Soporte del control de arranque
 - g. Patín de profundidad
 - h. Volante inferior, derecha e izquierda
 - i. Soporte de montaje para el volante
 - j. Manual de usuario
2. Figura 2.
Monte las ruedas de soporte.
Desmonte el soporte (a). Las palancas del soporte deben ir detrás del eje trasero.
Monte el soporte sobre el eje trasero, de modo que fije la rueda de soporte.

3. Figura 3.
Monte los dos volantes inferiores con los siguientes tornillos (c,d). Recuerde que el volante izquierdo y el derecho son diferentes.
El volante (a.) debe montarse a la derecha. El volante (b.) debe montarse a la izquierda.
4. Figuras 4,5.
Monte el volante superior utilizando los tornillos y manivela incluidos.
Fíjese en las flechas de los soportes de plástico. Tienen que estar alineados al montarlos.
5. Figuras 6, 7, 8
Monte el cable del acelerador (a.) y los cables del embrague (b.) tal y como se muestra en la imagen.
6. Figura 10
Monte las cuchillas utilizando los tornillos y pasadores con chaveta.
Es importante que el borde de la cuchilla gire hacia delante, tal y como se muestra en la figura 22.
7. Figura 11.
Monte las protecciones laterales utilizando los tornillos y tuercas suministrados.
8. Figura 12.
Monte el soporte del control de arranque tal y como se muestra en la imagen.
Active la manivela del embrague situada a la derecha y tire del control de arranque.
Fije la línea/control en el soporte.
9. Figura 13.
Monte el patín de profundidad con el pasador de chaveta suministrado.

Aceite y gasolina

Nota: el aceite y la gasolina no están incluidos en la máquina.

El aceite y la gasolina no están incluidos en la máquina. Llene el motor con 0,6 litros de aceite motor SAE 30 y con gasolina sin plomo de 92 ó 95 octanos.

Para obtener más información acerca del motor, consulte el manual del motor adjunto.

Mantenimiento

Introduzca grasa hasta que salga del orificio de llenado con la máquina en posición horizontal.

- Desmonte la cubierta de las bujías del motor.
- Añada grasa a la transmisión.
Coloque el bote de grasa en un cubo con agua caliente para diluir la grasa. Así será más fácil llenar la transmisión. Corte solamente un poco la punta del bote de grasa. Es importante que la punta sea lo más puntiaguada posible.

Introduzca grasa hasta que salga del orificio de llenado con la máquina en posición horizontal.

- Active la manivela del embrague y tire 3 veces de ella, así la grasa se distribuirá por la transmisión.
- Añada grasa otra vez, hasta que la transmisión esté llena.
- Monte el tornillo y apriételo.
- Monte la cubierta de las bujías del motor.

Figura 9



Compruebe la transmisión y rellénela cada 5 horas de trabajo.

Vestimenta

Cuando utilice la máquina, póngase ropas de trabajo ceñidas, guantes de trabajo resistentes, protecciones auditivas y botas con suela antideslizante.



Uso

Retire todos los objetos ajenos de la zona antes de utilizar la máquina. Las piedras, vidrios, ramas, etc. pueden dañar la cultivadora. Asegúrese de que todos los tornillos de la cultivadora estén apretados.

Puesta en marcha:

Ponga la manivela del acelerador en choker/aceleración máxima.

Siga las instrucciones del manual de usuario para poner la máquina en marcha.

Parada:

Ponga la manivela del acelerador en aceleración mínima.

Siga las instrucciones del manual de usuario para parar la máquina.

La cultivadora Hobby 500 está pensada para su uso en huertos y campos de flores.

También se le pueden añadir diferentes accesorios para otros usos.

Lea atentamente el manual del motor, especialmente la sección que trata de la puesta en marcha y parada de la máquina.

Cuando se presiona la palanca de cambio del lado derecho, las cuchillas del rotor comienzan a girar. Para garantizar la tensión óptima de la correa, es importante presionar la palanca al máximo, hacia la manivela. La correa transmite la potencia desde el motor hasta la transmisión.

Para obtener los mejores resultados, labre el suelo 2-3 veces en diferentes direcciones.

Figura 14

Si la cultivadora tiene tendencia a excavar hacia abajo, hay varias cosas que se pueden hacer para evitarlo. Pueden cambiarse los conjuntos de cuchillas del lado derecho e izquierdo. Esto significa que la cultivadora utilizará el reverso de la cuchilla para labrar, por lo que será más difícil que se hunda. Además, pueden acoplarse protecciones laterales. Esto también ayuda a evitar que la cultivadora se hunda.

En este caso, el patín de profundidad siempre debe estar colocado en la muesca superior. Consulte también la sección dedicada al ajuste del patín de profundidad.

Además de con la velocidad del motor, la velocidad se controla a través del patín de profundidad, que está colocado detrás de la máquina.

No labore en suelos muy húmedos, puesto que se formarán grumos de tierra difíciles de romper. En caso de suelos duros y secos, es posible que tenga que labrar dos veces.

Nota: El engranaje puede adquirir una temperatura muy alta durante el uso de la máquina.

Uso de la marcha atrás en el modelo Hobby 500 BR

El modelo Hobby 500 BR cuenta con una marcha atrás. Para activarla, presione hacia abajo la palanca izquierda. ¡No presione nunca al mismo tiempo la palanca izquierda y la derecha! Esto podría dañar la máquina.

Mantenga las piernas alejadas al dar marcha atrás.

Ajuste de la rueda de soporte

Es necesario ajustar la altura de las ruedas de soporte al labrar.

Utilice el pedal (a) situado a la derecha de las ruedas de soporte para liberarlas. Hay 3 posiciones de ajuste.

Figura 15.

Patín de profundidad

El ajuste del patín de profundidad determina la profundidad de trabajo. Cuanto más profundo sea el ajuste de la varilla, más profundo será también el labrado en la tierra. La profundidad correcta de las cuchillas es la “clave” para un labrado sencillo. El ajuste varía dependiendo de las condiciones del suelo.

Limpieza tras su uso

Después de utilizar la cultivadora, debe limpiarla. Utilice la manguera de jardín para retirar la tierra y la suciedad de la máquina. Retire la hierba, etc., del eje de las cuchillas. El número de identificación del chasis debería limpiarse únicamente con un trapo mojado, de lo contrario podría resultar dañado. No utilice limpiadores de alta presión para la limpieza.

Motor

El motor se entrega sin combustible ni aceite. **Recuerde llenarlo con combustible y aceite antes de empezar.**

Siga las instrucciones del manual de uso para utilizar correctamente el motor y saber qué mantenimiento necesita.

Accesorios

Neumático: Neumático de 12" con patrón de tractor que se puede utilizar con rastrillo, azada y arado. Nº 91053000100	Figura 16
Pesos de las ruedas: Conjunto de pesos que se montan en el borde de las ruedas neumáticas. Peso de 10 kg c/u. Nº 91097000100	Figura 17
Azada: Suelta malas hierbas en jardines o granjas, ancho de trabajo: 65 cm. Nº 91061500100	Figura 18
Arado: Sirve para arar entre hileras de cultivos, especialmente patatas. Nº 91060500100	Figura 19
Rastrillo: Sirve para rastrillas caminos y entradas con piedras sueltas, por ejemplo, guijarros. Para su uso es necesario un soporte trasero y ruedas de 12". Nº 91062500100	Figura 20
Ganchos de excavación: Los ganchos de excavación se usan junto con el arado. Nº 91060600100	Figura 21
Barredora Barredora de montaje delantero, ancho de trabajo: 60 cm. Nº 91059500100	Figura 22
Soporte trasero Se utiliza para los accesorios montados en la parte trasera. Nº 91059000100	Figura 23

Almacenamiento

Si la máquina no se va a usar durante un largo periodo de tiempo, siga las instrucciones que aparecen a continuación. Así la máquina tendrá una vida útil más larga.

Use la manguera para retirar la tierra y la suciedad. Limpie la hierba o etc. que haya podido quedar en el eje rotor. Para limpiar el número del chasis, utilice solamente un paño húmedo o podría dañarlo. No utilice limpiadores de alta presión para la limpieza. Limpie el cuerpo con un paño húmedo para que todas las superficies queden limpias. Pase un paño con aceite por la superficie para que no se oxide.

Guarde la máquina en un lugar seco y limpio.

Especificaciones técnicas

Modelo	Hobby 500B HMH500BT	Hobby 500BR	Hobby 500TG
Modelo del motor	Serie B&S 650	Serie B&S 650	TG475
Fabricante del motor	B&S	B&S	PowerLine
Longitud (mm)	1210	1210	1210
Anchura (mm)	510	510	510
Altura (mm)	1020	1020	1020
Peso (kg)	43	43	43
Velocidad de rotación, cuchillas (rpm)	130	130	130
Anchura de trabajo (cm)	55	55	55
Profundidad de trabajo (cm)	33	33	33
Marchas de avance	1	1	1
Marchas hacia atrás	0	1	0

Tipo de grasa	Multifak EP-0
---------------	---------------

Elementos de rápido desgaste

Texas A/S ofrece una garantía de fabricación de 2 años en las cultivadoras vendidas bajo las marcas "Texas" y "HMH" en Europa. La garantía no cubre elementos de rápido desgaste como:

- Cables
- Muelle recuperador
- Interruptores
- Cintas
- Transmisión
- Piezas del embrague
- Rodillos tensores

Piezas del motor:

- Bujía
- Arranque recuperable
- Recuperación de trinquete
- Cubierta del depósito de combustible
- Filtro de aire
- Diafragma
- Bobina de ignición
- C.D.I.

Texas A/S ofrece una garantía de 1 año en piezas de desgaste rápido. La garantía no cubre la mano de obra empleada en el cambio de piezas de desgaste rápido.

CZ - Obsah

Informace o bezpečnosti.....	95
Návod k montáži	96
Olej a benzín	97
Převodovka.....	97
Oděvy	98
Použití.....	98
Couvání s kultivátorem Hobby 500 BR.....	99
Nastavení podpěrného kolečka	99
Hloubková zarážka	99
Čištění po použití.....	99
Motor	100
Příslušenství.....	100
Skladování.....	101
Technické specifikace	101
Spotřební díly	101

Náhradní díly

Seznam náhradních dílů a schématické nákresy pro konkrétní výrobky naleznete na našich webových stránkách **www.texas.dk**

Pokud si čísla náhradních dílů vyhledáte sami, usnadníte tím naše služby.

Náhradní díly můžete zakoupit u svého prodejce.

Blahopřejeme ke koupi nového rotačního kultivátoru. Jsme přesvědčeni, že výrobek plně splní vaše očekávání. Pokud ale chcete svůj nový zahradní nástroj využít co nejlépe, měli byste si pozorně přečíst návod, zvláště informace o bezpečnosti, které jsou označeny tímto symbolem:



Informace o bezpečnosti

Při používání kultivátoru byste měli důsledně dodržovat následující bezpečnostní pokyny. Pro případ nehody vždy dbejte na to, abyste mohli stroj okamžitě zastavit a vypnout motor. Všechny pokyny pro bezpečnost a údržbu jsou k vašemu vlastnímu užitku.



Převodovka je při dodávce promazána, nikdy stroj neprovozujte bez maziva v převodovce. Viz část Údržba.



Nikdy kultivátor nepoužívejte k jiné práci než té, která je popsána v příručce.



Používejte pouze originální příslušenství a náhradní díly. Montáž neschválených dílů může být nebezpečná, a je proto nezákonná. Výrobce odmítá jakoukoli odpovědnost v případě nehody nebo jiné škody způsobené montáží neoriginálních dílů.



Než začnete stroj používat, nechejte si u dealera nebo jiného odborníka ukázat, jak jej provozovat.



Osoba provozující stroj je odpovědná za bezpečnost jiných osob v okolí. Nikdy stroj nepoužívejte, když jsou v okolí jiné osoby, zvláště děti nebo zvířata.



Stroj nesmí být používán nezletilými osobami.



Stroj byste měli půjčovat pouze osobám, které vědí, jak jej používat. V rámci prevence vždy dohlédněte na to, aby takové osoby měly k dispozici příručku.



Kultivátor by měli používat pouze lidé v dobré kondici a zdraví. Pokud se unavíte, dělejte si časté přestávky.



Nikdy stroj nepoužívejte poté, co jste požili alkohol.



Ovládací prvky namontované z výroby, například lanko řazení vedoucí z rukojeti, nesmějí být odstraňovány ani zakrývány.



Před nastartováním stroje vždy zkontrolujte, že všechny matice a šrouby jsou dotaženy.



Když je stroj spuštěný, netahejte za rukojeť pro rychlost dopředu a rukojeť pro rychlost dozadu současně! Tím byste poškodili převodovku. Vždy jednu rukojeť uvolněte a teprve pak použijte druhou.



**„Pozor na rotující nože“
Použití stroje na prudkém svahu je nebezpečné!
Stroj používejte pouze v místech, kde jej lze bezpečně
provozovat!**



Návod k montáži

1. Obrázek 1 ukazuje obsah balení:
 - a. Čepele
 - b. Kultivátor s lanky
 - c. Podpěrná kola
 - d. Boční ochranné prvky
 - e. Horní řízení
 - f. Svorka pro rukojeť startéru
 - g. Hloubková zarážka
 - h. Dolní řízení, pravé a levé
 - i. Montážní svorka pro řízení
 - j. Uživatelská příručka

2. Obrázek 2.

Namontujte podpěrná kola.

Odmontujte svorku (svorky). Páky na svorce musejí jít za zadní hřídel.

Namontujte svorku přes zadní hřídel, aby držela podpěrné kolo.

3. Obrázek 3.
Namontujte dvě dolní řízení s následujícími šrouby (c, d). Věnujte pozornost řízení, pravé a levé se liší.
Řízení (a.) musí být namontováno napravo. Řízení (b.) musí být namontováno nalevo.
4. Obrázek 4,5.
Namontujte horní řízení pomocí dodaných šroubů a ručního kolečka.
Věnujte pozornost šipkám na plastových svorkách. Při montáži musejí být vyrovnány.
5. Obrázek 6, 7, 8
Namontujte lanko plynu (a.) a lanko spojky (b.) tak, jak ukazuje obrázek.
6. Obrázek 10
7. Namontujte čepele pomocí závlačkových šroubů a závlaček.
Je důležité, aby se okraj čepele otáčel dopředu, jak ukazuje obrázek 22.
8. Obrázek 11.
Namontujte boční ochranné prvky pomocí dodaných šroubů a matic.
9. Obrázek 12.
Namontujte svorku pro rukojeť startéru, jak ukazuje obrázek.
Aktivujte rukojeť spojky napravo a zatáhněte za rukojeť startéru. Upevněte vedení/rukojeť ve svorce.
10. Obrázek 13.
Namontujte hloubkovou zarážku s dodanou závlačkou.

Olej a benzín

Poznámka – olej a benzín nejsou součástí dodávky!

Olej a benzín nejsou součástí dodávky stroje. Naplňte motor motorovým olejem SAE 30, 0,6 litru, a bezolovnatým benzínem s oktanovým číslem 92 nebo 95.

Další informace o motoru naleznete v příručce dodané s motorem.

Převodovka

Převodovku byste měli naplnit 60 ml maziva po každých pěti hodinách provozu.

Údržba

Mazivo nalévejte, dokud nezačne vytékat z plnicího otvoru, když je stroj ve vodorovné poloze.

- Sejměte kryt zapalovací svíčky na motoru.
- Přidejte mazivo do převodovky.
Dejte balení maziva do kbelíku s teplou vodou. Mazivo pak bude tekutější, takže bude snazší jej nalít do převodovky. Neodstříhnete příliš velkou část špičky balení. Je důležité, aby špička byla do nejostřejší.
Mazivo nalévejte, dokud nezačne vytékat z plnicího otvoru, když je stroj ve vodorovné poloze.
Stiskněte páku spojky a 3x zatáhněte za startovací lanko, aby se mazivo v převodovce rovnoměrně rozmístilo.
- Pak přidejte další mazivo, až bude převodovka plná.
- Nasadte a dotáhněte šroub.
- Nasadte kryt zapalovací svíčky na motor.

Obrázek 9



Vždy po 5 hodinách provozu kontrolujte hladinu maziva a dolévejte.

Oděvy

Při práci se strojem noste přiléhavé pracovní oděvy, tuhé pracovní rukavice, ochranu sluchu a vysoké boty s neklouzající podrážkou.



Použití

Před použitím odstraňte z plochy cizí předměty. Kameny, sklo, větve atd. by mohly kultivátor poškodit. Zkontrolujte, že všechny šrouby na kultivátoru jsou dotaženy.

Spuštění:

Dejte plynovou rukojeť na škrtecí/plynovou klapku.

Při spuštění postupujte podle uživatelské příručky.

Zastavení:

Dejte plynovou rukojeť na minimální škrcezení.

Při zastavování postupujte podle uživatelské příručky.

Kultivátor Hobby 500 je určen pro použití v zeleninových zahradách a květinových záhonech. Lze jej také vybavit různým příslušenstvím pro nejrůznější způsoby použití. Přečtěte si pečlivě příručku k motoru, zvláště část o startování a zastavování.

Když je páka převodovky na pravé straně rukojeti stisknuta, čepele rotoru se začnou otáčet. Chcete-li zajistit optimální napnutí řemene, je důležité, abyste stiskli páku až dolů, směrem k rukojeti. Řemen přenáší výkon z motoru do převodovky. Nejlepších výsledků dosáhnete, když budete půdu kultivovat 2-3 v různých směrech. Obrázek 14

Jestliže kultivátor má tendenci zabírat do půdy, je několik věcí, které můžete udělat. Můžete vyměnit pravou a levou sadu čepelí. To znamená, že kultivátor bude používat zadní stranu čepeli ke kultivaci, takže nebude snadné, aby zabíral do půdy. Kromě toho můžete namontovat boční ochranné prvky. To také pomůže zabránit, aby kultivátor zabíral do půdy. Pokud k tomu dochází, hloubková zarážka musí být vždy umístěna v horním zářezu. Viz také část o nastavování hloubkové zarážky.

Kromě rychlosti motoru je rychlost řízena hloubkovou zarážkou, která je umístěna za strojem.

Nekultivujte velmi vlhkou půdu, protože se vytvoří hroudy, které bude těžké rozbít. Suchou a tvrdou půdu budete možná muset kultivovat dvakrát.

Poznámka: Převodovka se při práci může velmi zahřívát

Couvání s kultivátorem Hobby 500 BR

Kultivátor Hobby 500 BR je vybaven zpátečkou. Chcete-li ji použít, přitlačte levou rukojeť dolů. Nikdy nadržte pravou a levou rukojeť dole současně! Tím byste mohli stroj poškodit. Při couvání si nenajedzte na nohy.

Nastavení podpěrného kolečka

Při kultivování je nutné nastavit výšku podpěrných koleček. Pomocí pedálu (pedálů) na pravé straně můžete podpěrná kolečka uvolnit. Existují 3 nastavení. Obrázek 15.

Hloubková zarážka

Nastavení hloubkové zarážky určuje pracovní hloubku. Čím hlouběji je tyč nastavena, tím hlouběji bude stroj kultivovat půdu. Správná hloubka čepele je „klíčem“ pro snadnou kultivaci. Nastavení se liší podle stavu půdy.

Čištění po použití

Kultivátor byste po použití měli vyčistit. Pomocí zahradní hadice omyjte od hlíny a nečistot. Odstraňte namotanou trávu atd. z hřídele čepelí. Identifikační číslo podvozku byste měli pouze otírat vlhkým hadrem, jinak byste jej mohli poškodit. Nepoužívejte vysokotlaké čisticí zařízení.

Motor

Motor je dodán bez oleje a paliva. **Před nastartováním motor naplňte olejem.**

Postupujte podle pokynů v uživatelské příručce pro správné použití a údržbu motoru.

Příslušenství

Pneumatika: 12" pneumatika s traktorovým vzorem, pro použití s hráběmi, tlačnou plečkou a hrobkovacím rádlem. č. 91053000100	Obrázek 16
Zátěže kol: Sada závaží, které se namontuje na okraj pneumatických kol. Každé váží 10 kg. č. 91097000100	Obrázek 17
Tlačná plečka: Odstraňuje plevel ze zahrad nebo hospodářství, pracovní šířka 65 cm. č. 91061500100	Obrázek 18
Hrobkovací rádlo: Používá se k brázdění mezi sklizněmi, zvláště u brambor. č. 91060500100	Obrázek 19
Hrábě: Používá se k pohrabání cest a vstupů s volnými kamínky, například oblázky. Pro montáž je zapotřebí zadní přípojka a 12" kola. č. 91062500100	Obrázek 20
Vyorávací háky: Vyorávací háky se používají společně s hrobkovacím rádlem. č. 91060600100	Obrázek 21
Košťe Košťe namontované vpředu, pracovní šířka 60 cm č. 91059500100	Obrázek 22
Zadní svorka: Používá se pro příslušenství namontované vzadu. č. 91059000100	Obrázek 23

Skladování

Když stroj nebudete používat delší dobu, postupujte podle níže uvedených pokynů. To zajistí dlouhou životnost stroje.

Pomocí zahradní hadice omyjte půdu a nečistoty. Odstraňte z hřídele rotoru trávu atd. Číslo podvozku byste měli čistit jen vlhkým hadrem, jinak byste jej mohli poškodit. Pro čištění nepoužívejte vysokotlaké čisticí zařízení. Tělo stroje otřete vlhkým hadrem, aby všechny povrchy byly čisté. Povrch musíte otřít naolejovaným hadrem, abyste zabránili korozi.

Stroj byste vždy měli ukládat na suché a čisté místo.

Technické specifikace

Model	Hobby 500B HMH500BT	Hobby 500BR	Hobby 500TG
Model motoru	B&S 650series	B&S 650series	TG475
Výrobce motoru	B&S	B&S	PowerLine
Délka (mm)	1210	1210	1210
Šířka (mm)	510	510	510
Výška (mm)	1020	1020	1020
Hmotnost (kg)	43	43	43
Rychlost otáčení, čepele (ot./min)	130	130	130
Pracovní šířka (cm)	55	55	55
Pracovní hloubka (cm)	33	33	33
Rychlostní stupně vpřed	1	1	1
Rychlostní stupně vzad	0	1	0
Typ maziva	Multifak EP-0		

Spotřební díly

Na kultivátory prodávané pod značkou „Texas“ a „HMH“ poskytuje firma Texas A/S 2letou záruku na výrobu, pro stroje prodané v Evropě. Záruka nezahrnuje například díly, které se rychle opotřebují:

Lanka

Pružiny navíjení

Spínače

Pásky

Převodovka

Části spojky

Napínací válečky

Zapalovací svíčka

Navíjecí lano

Navíjecí rohatka

Kryt palivové nádrže

Vzduchový filtr

Membrána

Zapalovací svíčka

Zapalování kapacitním vybíjením

Na spotřební díly poskytuje firma Texas A/S 1letou záruku. Práce při výměně spotřebních dílů není zahrnuta do záruky.

HR - Sadržaj

Sigurnosne odredbe	102
Upute za montažu	103
Ulje i benzin.....	104
Prijenosni sklop.....	104
Održavanje	105
Odjeća	105
Uporaba	105
Korištenje stupnja prijenosa za vožnju unatrag kod modela Hobby 500 BR.....	106
Podešavanje potpornog kotača.....	106
Plug	106
Čišćenje nakon uporabe.....	106
Motor	106
Dodatna oprema	107
Spremanje.....	107
Tehničke specifikacije.....	108
Consumable partsPotrošni dijelovi.....	108

Rezervni dijelovi

Popis dijelova i rastavne sheme za određenih proizvod, može se pronaći na našoj web stranici **www.texas.dk**

Ukoliko sami pronađete brojeve dijelova, to će uvelike olakšati servis.

Za nabavku rezervnih dijelova, molimo kontaktirate vašeg trgovca.

Čestitamo vam na kupnji vašeg novog rotacijskog kultivatora. Iako smo uvjereni da će kultivator u potpunosti zadovoljiti Vaša očekivanja, kako biste dobili najviše od nove vrtno alatke najprije trebate pažljivo pročitati upute, posebice sigurnosne odredbe koje su označene slijedećim simbolom:



Sigurnosne odredbe

Prilikom korištenja kultivatora sljedeće sigurnosne upute moraju se pažljivo slijediti. Uvijek se uvjerite da možete odmah zaustaviti stroj i isključiti motor u slučaju nesreće. Svi sigurnosni naputci i upute za održavanje ovdje su navedeni za vaše dobro.



Prijenosnik je podmazan pri isporuci, nikada ne pokrećite stroj ukoliko prijenosnik nije podmazan. Pogledajte poglavlje Održavanje.



Nikad ne koristite kultivator ni na koji način, osim na onaj opisan u ovome priručniku.



Koristite samo originalnu dodatnu opremu i dijelove. Upotreba neautoriziranih dijelova može biti opasna a samim tim nezakonita. Proizvođač se odriče svake odgovornosti u slučaju nesreće ili druge štete uzrokovane ugradnjom neoriginalnih dijelova.



Prije uporabe stroja, zamolite trgovca ili drugu stručnu osobu da vam objasne kako rukovati njime.



Osoba koja upravlja strojem odgovorna je za sigurnost drugih osoba u blizini. Nikada ne koristite stroj kada je netko drugi u blizini, posebice djeca ili životinje.



Stroj ne smiju upotrebljavati osobe mlađe od 18 godina.



Stroj trebate posuditi isključivo onim osobama koje su upoznate s njim. Uvijek se uvjerite se da pri tome sa sobom imaju i priručnik.



Kultivator trebaju koristiti samo snažne, zdrave osobe. Ukoliko se tijekom rada umorite, zastanite i odmorite se.



Nikad ne upotrebljavajte stroj nakon konzumacije alkohola.



Dijelovi koji su na stroj ugrađeni u tvornici, primjerice spojka, ne smiju se uklanjati ili prekrivati.



Ne zaboravite pričvrstiti sve vijke i matice prije nego što pokrenete stroj.



Tijekom rada motora, ne povlačite ručicu za prijenos naprijed i natrag u isto vrijeme! To oštećuje prijenosnik. Uvijek otpustite jednu ručicu prije korištenja druge.



**„Budite oprezni s okretnim noževima“
Rad sa strojem na strmoj padini je opasan!
Stroj koristite samo u područjima gdje s njime možete
sigurno raditi!**



Upute za montažu

1. Slika 1 pokazuje sadržaj kompleta:

- a. Oštrice
- b. Kopačica s kabelima
- c. Potporni kotač
- d. Bočni štitnici
- e. Viša ručica
- f. Nosač ručice pokretača
- g. Plug
- h. Niže ručice, desna i lijeva
- i. Nosač za montiranje upravljača
- j. Korisnički priručnik

2. Slika 2.

Montirajte potporni kotač.

Uklonite nosač (a). Ručice na podupiraču moraju se nalaziti iza stražnje osovine.

Montirajte podupirač iznad stražnje osovine, tako da pričvrsti potporni kotač.

3. Slika 3.
Montirajte dvije donje ručice uz pomoć isporučenih vijaka (c,d). Imajte na umu da su lijeva i desna ručica različite.
Upravljač (a.) mora biti montiran udesno. Upravljač (b.) mora biti montiran u lijevo.
4. Slika 4,5.
Montirajte višu ručicu pomoću isporučenih vijaka i ručnog upravljača.
Obratite pažnju na strelice na plastičnim nosačima. Oni se moraju izravnati pri montiranju.
5. Slika 6, 7, 8
Montirajte kabel prigušnog ventila (a.) i kabel spojke (b.) kao što je prikazano na slici.
6. Slika 10.
Montirajte oštrice pomoću svornjaka s poprečnim klinom i pinova.
Važno je da rub oštrice bude okrenut prema naprijed, kao što je prikazano na slici 22.
7. Slika 11.
Montirajte bočne štitnike pomoću isporučenih vijaka i matica
8. Slika 12.
Montirajte nosač ručice za pokretanje kao što je prikazano na slici.
Aktivirajte ručicu spojke udesno i povucite ručicu za pokretanje. Pričvrstite uže/ručicu u nosač.
9. Slika 13.
Montirajte plug uz pomoć isporučenog svornjaka s poprečnim klinom.

Ulje i benzin

Napomena – Ulje i benzin nisu sadržani!

Ulje i benzin nisu isporučeni sa strojem. Napunite motor motornim uljem SAE 30 0,6 litara i bezolovnim benzinom od 92 ili 95 oktana.

Za više informacija o motoru, pogledajte priloženi priručnik za motor.

Prijenosni sklop

Prijenosni sklop treba napuniti sa 60 ml maziva svakih pet sati rada.

Održavanje

Napunite mazivom dok ne protekne kroz otvor za punjenje kada je stroj postavljen u horizontalan položaj.

- Skinite poklopac svjeće na motoru.
- Dodajte mazivo u prijenosni sklop.
Postavite bocu s mazivom u kabicu s vrućom vodom. To će omogućiti da mazivo bude rjeđe te će olakšati punjenje maziva. Nemojte odrezati preveliki komad vrha boce s mazivom. Važno je da vršak što šiljatiji.
Napunite mazivom dok ne protekne kroz otvor za punjenje kada je stroj postavljen u horizontalan položaj.
- Aktivirajte ručicu spojke i povucite konopac za pokretanje 3 puta, to će raspodijeliti mazivo u prijenosniku.
- Dodajte još maziva, dok se prijenosni sklop ne napuni.
- Montirajte i pritegnite vijak.
- Vratite poklopac svjeće na motoru.

Slika 9.



Provjerite i dopunite mazivo u prijenosni sklop svakih 5 sati rada.

Odjeća

Pri upotrebi stroja, nosite usku odjeću, otporne rukavice, štitnike za glavu i čizme spotplatima koje se ne kližu i zaštitom za prste.



Uporaba

Prije uporabe očistite područje od stranih dijelova. Kamen, staklo, granje, itd. mogu oštetiti kopačicu. Provjerite da su pričvršćeni svi vijci na kopačici.

Pokretanje:

Postavite ručicu prigušnog ventila na čok/puni gas.

Slijedite upute u korisničkom priručniku za pokretanje.

Zaustavljanje:

Postavite ručicu prigušnog ventila na minimalan gas.

Slijedite upute u korisničkom priručniku za zaustavljanje.

Kultivator Hobby 500 je namijenjen za uporabu vrtovima s povrćem i cvijećem. Može se opremiti raznim pomagalicama za razne zadatke.

Pažljivo pročitajte priručnik za motor, osobito dio o pokretanju i zaustavljanju.

Kada je ručica mjenjača na desnoj strani pritisne prema dolje, okretno oštrice su aktivirane. Da biste osigurali optimalnu napetost remena, važno je da pritisnete polugu cijelom dužinom prema ručici. Remen prenosi snagu s motora na prijenosnik.

Za najbolje rezultate, obrađujte tlo 2 do 3 puta u različitim smjerovima.

Slika 14.

Ukoliko se kopačica ukopava, postoji nekoliko stvari koje možete učiniti. Može se promijeniti desni i lijevi komplet oštrice. To znači da će kopačica koristiti stražnju stranu oštrice za obradu tla, te će se tako teže ukopavati. Dodatno se mogu ugraditi bočni štitnici. To također pomaže da se kopačica ne ukopava.

Ako je to slučaj, tada se plug uvijek mora smjestiti na vrh ureza. Pogledajte odlomak o podešavanju pluga.

Pored brzine motora, brzina je upravljena plugom koji se nalazi iza stroja.

Ne obrađujte po mokrom tlu jer će se stvoriti grude od zemlje a njih je teško razbiti. Suho i tvrdo tlo možda će trebati obraditi dva puta.

Napomena: Zupčanik može postati vrlo vruć tijekom rada

Korištenje stupnja prijenosa za vožnju unatrag kod modela Hobby 500 BR

Hobby 500 BR opremljen je brzinom za vožnju unatrag. Za djelovanje, spustite lijevu ručicu. Nikada ne pritišćite desnu i lijevu ručicu u isto vrijeme! To može oštetiti stroj. Neka vam noge budu slobodne prilikom vožnje unatrag.

Podešavanje potpornog kotača

Nužno je podesiti visinu potpornog kotača, prilikom obrade tla.

Za otpuštanje potpornih kotača koristite papučicu (a) s desne strane. Postoje 3 podešavanja.

Slika 15.

Plug

Podešenje pluga određuje radnu dubinu. Čim je šipka duže podešena, stroj će dublje obrađivati zemlju. Točno određena dubina oštrice je presudna za lako obrađivanje. Podešenje varira prema stanju zemlje.

Čišćenje nakon uporabe

Kultivator treba očistiti nakon uporabe. Rabite crijevo za vrt kako biste skinuli prljavštinu od zemlje. Uklonite travu, itd., s osovine oštrice. Identifikacijski broj šasije treba se samo obrisati s vlažnom krpom, u protivnom bi se mogao oštetiti. Izbjegavajte upotrebu čistača s visokim tlakom.

Motor

Motor se isporučuje bez ulja i goriva. **Zapamtite da motor trebate napuniti motornim uljem prije pokretanja.**

Slijedite upute u korisničkom priručniku radi pravilne upotrebe i održavanja motora.

Dodatna oprema

Pneumatska guma: 12" guma traktorskog uzorka, za korištenje s grabljama, motikom i plugom. Br. 91053000100	Slika 16.
Utezi za kotače: Set utega koji se montiraju na pneumatske kotače. Težina svakog 10 kg. Br. 91097000100	Slika 17.
Motika: Čisti korov u vrtu i dvorištu farme, radna širina 65 cm. Br. 91061500100	Slika 18.
Vadilica krumpira: Koristi se za sađenje između nizova usjeva, osobito krumpira. Br. 91060500100	Slika 19.
Grabulja: Koristi se za grabuljanje staza i ulaza sa sitnim kamenčićima, na primjer šljunka. Stražnji podupirač i 12" kotači nužni su neophodni. Br. 91062500100	Slika 20.
Kuke za kopanje: Kuke za kopanje koriste se zajedno sa vadilicom krumpira. Br. 91060600100	Slika 21.
Pometač Pometač montiran s prednje strane, radna širina 60 cm. Br. 91059500100	Slika 22.
Stražnji podupirač Koristi se za dodatnu opremu montiranu sa stražnje strane. Br. 91059000100	Slika 23.

Spremanje

Ako stroj ne koristite duže vrijeme, pratite postupak niže. To će osigurati dugotrajnost vašem stroju.

Rabite crijevo za vrt i operite zemlju i prljavštinu. Očistite osovinu rotora od trave, itd. Broj šasije treba očistiti samo vlažnom krpom jer se u protivnom može oštetiti. Izbjegavajte upotrebu čistača na paru za čišćenje. Očistite tijelo vlažnom krpom kako bi sve površine bile čiste. Površinu treba obrisati nauljenom krpom radi sprječavanja hrđe.

Uvijek čuvajte stroj na suhom i čistom mjestu.

Tehničke specifikacije

Model	Hobby 500B HMH500BT	Hobby 500BR	Hobby 500TG
Model motora	B&S Serija 650	B&S Serija 650	TG475
Proizvođač motora	B&S	B&S	PowerLine
Dužina (mm)	1210	1210	1210
Širina (mm)	510	510	510
Visina (mm)	1020	1020	1020
Težina (kg)	43	43	43
Brzina okretaja oštrica (opm)	130	130	130
Radna širina (cm)	55	55	55
Radna dubina (cm)	33	33	33
Brzine za vožnju naprijed	1	1	1
Stupnjevi prijenosa za vožnju naprijed	0	1	0

Tip maziva	Multifak EP-0
------------	---------------

Consumable partsPotrošni dijelovi

Za kopačice prodane pod trgovačkim znakom "Texas" i "HMH", Texas A/S pruža dvije godine jamstva od proizvodnje, za strojeve prodane u Europi. Jamstvo ne obuhvaća brzo potrošne dijelove poput :

Kabela	Konopac za pokretanje
Povratnih opruga	Zaskočni zaporni kotač
Prekidača	Pokrov spremnika goriva
Remenja	Filtar zraka
Prijenosa	Dijafragma
Dijelova spojke	Induktivna zavojnica paljenja
Zateznih remenica	C.D.I.
Svjećica	

Za potrošne dijelove Texas A/S pruža 1 godinu jamstva. Jamstvo ne pokriva naknadu za rad pri izmjeni potrošnih dijelova.

ET – Sisukord

Ohutusjuhised.....	109
Koostejuhised	110
Õli ja bensiin.....	111
Ülekanne.....	111
Hooldamine	111
Riietus.....	112
Kasutamine	112
Hobby 500 BR-ga tagasikäigu kasutamine	113
Tugiratta seadistamine	113
Sügavuspiiraja	113
Kasutamise järgne puhastamine	113
Mootor	113
Lisaseadmed ja tarvikud	114
Hoiustamine	114
Tehnilised andmed	115
Kuluosad	115

Tagavaosad

Tagavaaraosadega toote detailide loendi ja joonised leiate meie
kodulehelt aadressil **www.texas.dk**

Kui te suudate leiate teile vajalike detailide numbrid, muudab see teenuse kiiremaks.

Tagavaarosa ostmiseks pöörduge palun oma edasimüüja poole.

Õnnitleme teid uue kultivaatori ostmise puhul. Kuigi oleme kindlad, et uus aiatööriist vastab teie ootustele, lugege selle võimaluste täielikuks ärakasutamiseks kõigepealt tähelepanelikult läbi käesolevad juhised, eriti ohutusjuhised, mis on tähistatud järgmise sümboliga:



Ohutusjuhised

Kultivaatori kasutamisel järgige hoolikalt järgmisi ohutusjuhiseid. Veenduge alati, et õnnetuse korral suudate masina kohe peatada ning mootori välja lülitada. Kõik ohutus- ja hooldusjuhised on toodud teie heaolu huvides.



Ülekanne tarnitakse määratuna. Ärge kunagi kasutage masinat määrimata ülekanedega. Vt jaotist Hooldamine.



Ärge kunagi kasutage kultivaatorit kasutusjuhendis kirjeldatust erineval viisil.



Kasutage ainult originaalvaruosi, -lisaseadmeid ja -tarvikuid. Heaks kiitmata osade paigaldamine võib olla ohtlik ning on seetõttu keelatud. Tootja ei võta endale vastutust õnnetuste ega muu kahju korral, mis on põhjustatud heakskiitmata varuosade kasutamisest.



Enne masina kasutamist paluge müüjal või mõnel teisel asjatundjal teile näidata, kuidas sellega töötada.



Masinaga töötav isik vastutab läheduses viibivate inimeste ohutuse eest. Ärge kasutage masinat, kui selle vahetus läheduses on teisi inimesi, eriti lapsi, või loomi.



Masinat ei tohi kasutada alla 18 aastased isikud.



Masinat võib anda kasutamiseks ainult seda kasutada oskavatele isikutele. Andke neile alati kaasa ka kasutusjuhend.



Kultivaatoriga võivad töötada ainult terved ja heas vormis isikud. Kui väsite, tehke sagedasi pause.



Ärge kunagi kasutage masinat pärast alkoholi tarbimist.



Tehases paigaldatud juhtseadiseid, näiteks juhtrauast väljuvat ülekanetrossi, ei tohi eemaldada ega kinni katta.



Enne masina käivitamist kontrollige alati, et mutrid ja poldid on tugevalt kinni.



Mootori töötamise ajal ärge tõmmake edasikäigu ja tagasikäigu hoobasid üheaegselt! See rikub ülekanemehhanismi. Vabastage üks hoob enne teise hoova kasutamist.



**„Ettevaatust, pöörlevad terad”
Masina kasutamine järsul kallakul on ohtlik!
Kasutage masinat ainult piirkondades, kus sellega
saab töötada ohutult!**



Koostejuhised

1. Joonisel 1 on näidatud komplekti sisu:
 - a. Terad
 - b. Kultivaator koos trossidega.
 - c. Tugiratas
 - d. Külgkaitsed
 - e. Ülemine juhtraud.
 - f. Starterihoova klamber
 - g. Sügavuspiiraja
 - h. Alumised juhtraud (parem ja vasak)
 - i. Rooli kinnitusklamber
 - j. Kasutusjuhend

2. Joonis 2
Paigaldage tugiratas.
Eemaldage klamber (a). Klambri asuvad hoovad peavad minema tagasilla taha.
Tugiratta kinnitamiseks paigaldage klamber tagasillale.

3. Joonis 3
Kinnitage kaasasolevate poltidega kaks alumist juhtrauda (c, d). Pange tähele, et vasak ja parem juhtraud on üksteisest erinevad.
Rool (a.) tuleb paigaldada paremale. Rool (b.) tuleb paigaldada vasakule.
4. Joonis 4,5
Kinnitage ülemine juhtraud kaasasolevate poltidega käsirattale.
Jälgige plastikklambritel kujutatud nooli. Need peavad olema joondatud.
5. Joonis 6, 7, 9
Paigaldage gaasitross (a) ja siduritross (b) joonisel näidatud viisil.
6. Joonis 10
Paigaldage kinnituspoltide ja splintide abil terad.
Tähtis on, et terade serv oleks suunatud ettepoole, nagu on näidatud joonisel 22.
7. Joonis 11
Paigaldage kaasasolevate poltide ja mutritega külgkaitsed.
8. Joonis 12
Paigaldage joonisel näidatud moel starterhoova klamber.
Liigutage sidurihooba paremale ning tõmmake starterhooba. Kinnitage tross/hoob klambrisse.
9. Joonis 13
Paigaldage kaasasoleva kinnitusmutri ja splindiga sügavuspiiraja.

Õli ja bensiin

Märkus. Õli ja bensiin ei ole masinaga kaasas.

Õli ja bensiin ei ole masinaga tarnimisel kaasas. Valage mootorisse 0,6 liitrit SAE 30 mootoriõli ning 92 või 95 oktaanarvuga pliivaba bensiini.

Mootori kohta täiendava teabe saamiseks vaadake kaasasolevat mootori kasutusjuhendit.

Ülekanne

Ülekandele tuleb pärast iga viiendat töötundi lisada juurde 60 ml määret.

Hooldamine

Lisage määret seni, kuni see hakkab horisontaalasendis masina täiteavast välja voolama.

- Eemaldage mootori süüteküünla kate.
- Määrige ülekanne.
Asetage määrede pakend sooja veega ämbrisse. See muudab määrede vedelamaks, et seda oleks lihtsam ülekandele kanda. Ärge lõigake pakendi otsast ära liiga suurt tükki. Oluline on, et ots jääks võimalikult teravatipuline.
Lisage määret seni, kuni see hakkab horisontaalasendis masina täiteavast välja voolama.
- Liigutage sidurihooba ja tõmmake kolm korda käivitusnööri, et määre ülekanDEMehhanismis ühtlaselt jaotuks.
- Seejärel lisage veel määret, kuni ülekanDEMehhanism on seda täis.

- Paigaldage kruvi ja keerake see kinni.
- Pange mootori süüteküünla kate tagasi.

Joonis 9



Kontrollige iga 5 töötunni möödudes määrde taset ning valage vajaduse korral määrde juurde.

Riietus

Maina kasutamisel on kohustuslik kanda kitsa löikega tööriideid, tugevaid, töökindaid, kuulmiskaitsevahendeid ning mittelibisevate taldade ja terasninaga saapaid.



Kasutamine

Enne kasutamist eemaldage alalt kõik võõrkehaded. Kivid, klaasitükid, oksad jms võivad mullafreesi kahjustada. Kontrollige, et mullafreesi poldid on tugevalt kinni.

Käivitamine:

Seadke gaasihoob täisgaasi asendisse.

Masina käivitamiseks järgige kasutusjuhendis toodud juhiseid.

Seiskamine:

Seadke gaasihoob minimaalse gaasi asendisse.

Masina seiskamiseks järgige kasutusjuhendis toodud juhiseid.

Hobby 500 kultivaator on mõeldud kasutamiseks köögiviljaaedades ja lillepeenardel.

Masinale saab kinnitada erinevateks töödeks mitmeid lisaseadmeid ja –tarvikuid.

Lugege tähelepanelikult läbi mootori kasutusjuhend, eriti selle käivitamist ja seiskamist puudutav osa.

Kui käepideme parempoolisel küljel asuv ülekandehoob on alla vajutatud, hakkavad rootori terad pöörlema. Rihma optimaalse pinge tagamiseks on oluline vajutada hoob käepideme suunas lõpuni alla. Rihm kannab jõu mootorilt üle ülekandele.

Parimate tulemuste saavutamiseks kultiveerige mulda 2-3 korda erinevates suundades.

Joonis 14

Kui mullafrees kipub pinnasesse kaevuma, järgige allpool toodud soovitusi. Võite ära vahetada vasaku ja parema terade komplekti. See tähendab, et frees kasutab pinnase lõikamiseks labade tagakülgi ning seega ei kaevu nii kergelt. Lisaks võib paigaldada külgakitsed. Ka see aitab ära hoida mullafreesi kaevumist pinnasesse.

Sel juhul tuleb sügavuspiiraja alati paigaldada ülemisse soonde. Vaadake ka sügavuspiiraja seadistamise osa.

Lisaks mootori kiirusele reguleerib kiirust ka masina taga asuv sügavuspiiraja.

Ärge kultiveerige väga märga pinnast, kuna nii moodustuvad mullakamakad, mida on raske purustada. Kuiv ja kõva pinnas võib vajada korduskultiveerimist.

Märkus. Ülekandemehhanism võib muutuda töötamise ajal kuumaks

Hobby 500 BR-ga tagasikäigu kasutamine

Hobby 500 BR on varustatud tagasikäiguga. Tagasikäigu kasutamiseks vajutage vasak hoob alla. Ärge mitte mingil juhul hoidke paremat ja vasakut hooba korraga all! See võib masinat kahjustada.

Hoidke jalad tagurdamise ajal masinast eemal.

Tugiratta seadistamine

Kultiveerimisel on vajalik reguleerida tugiratta kõrgust.

Kasutage vabastamiseks tugirattast paremal asuvat pedaali (a). Valida saab 3 seadistuse vahel.

Joonis 15

Sügavuspiiraja

Sügavuspiiraja seadistus määrab töötamissügavuse. Mida sügavamale on varras seatud, seda sügavamalt freesib masin pinnast. Lihtsa kultiveerimise võtmeks on tera õige sügavus. Seadistus sõltub vastavalt pinnase tingimustele.

Kasutamise järgne puhastamine

Kultivaatorit peab peale kasutamist puhastama. Kasutage mulla ja pori mahapesemiseks kastmisvoolikut. Eemaldage tera teljelt rohi jm. Pühkige raami identifitseerimisnumbrit ainult niiske lapiga kuna muidu võib number kahjustada saada. Ärge kasutage kõrgsurvepesurit.

Mootor

Mootor tarnitakse õli ja kütuseta. **Enne esmakordset käivitamist täitke mootor mootoriõliga.**

Mootori õigeks kasutamiseks ja hooldamiseks järgige kasutusjuhendis olevaid juhiseid.

Lisaseadmed ja tarvikud

Õhkrehviga ratas 12" traktorirehvi mustriaga rehvi, mis on mõeldud kasutamiseks reha, lükatava kõpla ja muldamisadraga. Nr 91053000100	Joonis 16
Lisaraskused Õhkrehvidega ratta velje külge kinnitatavad lisaraskused. Kaal 10 kg tükk. Nr 91097000100	Joonis 17
Lükatav kõblas Aias või õuel kasvava umbrohu eemaldamiseks. Töölaius 65 cm. Nr 91061500100	Joonis 18
Muldamisader Kasutatakse muldamiseks, eriti kartulite muldamiseks. Nr 91060500100	Joonis 19
Reh Kasutatakse teede ja radade puhastamiseks lahtistest kividest, näiteks kruusakividest. Vajalik on tagaklamber ning 12" rattad. Nr 91062500100	Joonis 20
Kaevekäpad Kaevekäppasid kasutatakse koos muldamisadraga. Nr 91060600100	Joonis 21
Pühkija Ette kinnitatav pühkija töötamislaiusega 60 cm. Nr 91059500100	Joonis 22
Tagaklamber Kasutatakse taha kinnitavate tarvikutega. Nr 91059000100	Joonis 23

Hoiustamine

Kui masinat tõenäoliselt pikema aja jooksul ei kasutata, järgige allpool toodud juhiseid. See kindlustab masina pika tööea.

Kasutage mulla ja pori mahapesemiseks kastmisvoolikut. Puhastage rootori telg heinast jms. Kere numbrit võib puhastada ainult niiske lapiga, muidu on oht seda kahjustada. Ärge kasutage puhastamiseks kõrgsurvepesurit. Puhastage korpust niiske lapiga, nii et kõik pinnad oleksid puhtad. Roostetamise vältimiseks tuleb pindu pühkida õlise lapiga.

Hoiustage masinat kuivas, puhtas kohas.

Tehnilised andmed

Mudel	Hobby 500 B HMH500BT	Hobby 500 BR	Hobby 500 TG
Mootori mudel	B&S 650 Sari	B&S 650 Sari	TG475
Mootori mark	B&S	B&S	PowerLine
Pikkus (mm)	1210	1210	1210
Laius (mm)	510	510	510
Kõrgus (mm)	1020	1020	1020
Kaal (kg)	43	43	43
Pöörlemiskiirus, terad (p/min)	130	130	130
Töölaius (cm)	55	55	55
Töösügavus (cm)	33	33	33
Edasikäike	1	1	1
Tagasikäike	0	1	0
Määre	Multifak EP-0		

Kuluosad

Kaubamärkide Texas ja HMH all Euroopas müüdavatele mullafreesidele annab Texas A/S tootmisvigade vastu kaheaastase garantii. Selle garantii alla ei kuulu kiirelt kuluvad osad, nagu:

Trossid

Tagasitõmbevedru

Lülitid

Rihmad

Iekandemehhanism

Siduri osad

Pingutusvaltsid

Mootoridetailid:

Süüteküüna

Tagasitõmbenöör

Põrkmechhanism

Kütusepaagi kate

Õhufilter

Membraan

Süüteõli

CDI

Texas A/S annab kuluosadele üheaastase garantii. Kuluosade vahetamiseks tehtav töö ei kuulu garantii alla.

DK CE Overensstemmelseserklæring

Texas Andreasen Petersen A/S

Erklærer herved at materiel :

Er i overensstemmelse med følgende direktiver :

Materiellet er udført i henhold til følgende standarder :

Målt lydtryk

Lpa - dB(A) : 93.97

Garanteret lydtryk

Lwa - dB(A) : 95

Vibration

m² m/s : 3.175

Serienummer :

Hobby 500B :

1004002210000 -> 1004002211000

1104002210000 -> 1104002213000

Serienummer :

Hobby 500BR

1004002310000 -> 1004002311000

1104002310000 -> 1104002313000

Serienummer :

HMH500BT

1004002610000 -> 1004002612000

1104002610000 -> 1104002612000

Hobby 500B / 500BR / HMH500BT

2006/42/WE - 2006/42/EC

EN 709 : 1997 + A4

**Texas Andreas Petersen A/S**

Knullen 22, DK-5260 Odense S

19.01.2010

Verner Hansen

Administrerende Direktør

GB CE Certificate of conformity

Texas Andreasen Petersen A/S

Hereby certifies that the following :

Is in compliance with following directive :

The material conforms with the following :

Measured sound power level

Lpa - dB(A) : 93.97

Guaranteed sound power level

Lwa - dB(A) : 95

Vibration

m² m/s : 3.175

Serialnumber :

Hobby 500B :

1004002210000 -> 1004002211000

1104002210000 -> 1104002213000

Serialnumber :

Hobby 500BR

1004002310000 -> 1004002311000

1104002310000 -> 1104002313000

Serialnumber :

HMH500BT

1004002610000 -> 1004002612000

1104002610000 -> 1104002612000

Hobby 500B / 500BR / HMH500BT

2006/42/WE - 2006/42/EC

EN 709 : 1997 + A4

**Texas Andreas Petersen A/S**

Knullen 22, DK-5260 Odense S

19.01.2010

Verner Hansen

Managing director

DE CE-Konformitätserklärung

Texas Andreasen Petersen A/S

Erklärt, dass die Gerät :

Steht im Einklang mit den folgenden Richtlinien :

Das Gerät ist gemäß den folgenden Normen :

Gemessener Schallleistungspegel

Lpa - dB(A) : 93.97

Garantierter Schallleistungspegel

Lwa - dB(A) : 95

Vibration

m² m/s : 3.175

Seriell :

Hobby 500B :

1004002210000 -> 1004002211000

1104002210000 -> 1104002213000

Seriell :

Hobby 500BR

1004002310000 -> 1004002311000

1104002310000 -> 1104002313000

Seriell :

HMH500BT

1004002610000 -> 1004002612000

1104002610000 -> 1104002612000

Hobby 500B / 500BR / HMH500BT

2006/42/WE - 2006/42/EC

EN 709 : 1997 + A4

**Texas Andreas Petersen A/S**

Knullen 22, DK-5260 Odense S

19.01.2010

Verner Hansen

Geschäftsführer

F CE Certificat de conformité

Texas Andreasen Petersen A/S

Déclare l'équipement :

Hobby 500B / 500BR / HMM500BT

Conforme aux directives suivantes :

2006/42/WE - 2006/42/EC

Le matériel est fabriqué selon les normes suivantes :

EN 709 : 1997 + A4

Niveau de puissance acoustique mesuré

Lpa - dB(A) : 93.97

Niveau de puissance acoustique garanti

Lwa - dB(A) : 95

Vibration

m² m/s : 3.175

En série :

Hobby 500B :

1004002210000 -> 1004002211000

1104002210000 -> 1104002213000

En série :

Hobby 500BR

1004002310000 -> 1004002311000

1104002310000 -> 1104002313000

En série :

HMM500BT

1004002610000 -> 1004002612000

1104002610000 -> 1104002612000

Texas Andreas Petersen A/S

Knullen 22, DK-5260 Odense S

19.01.2010



Verner Hansen

Directeur Général

**PL Deklaracja zgodności CE**

Texas Andreasen Petersen A/S

Niniejszym zaświadcza, że :

Hobby 500B / 500BR / HMM500BT

Jest zgodny z następującymi dyrektywami :

2006/42/WE - 2006/42/EC

Wyrób jest zgodny z następującymi normami :

EN 709 : 1997 + A4

Mierzona moc dźwięku

Lpa - dB(A) : 93.97

Gwarantowany ciśnienia

Lwa - dB(A) : 95

Poziom wibracji

m² m/s : 3.175

Seryjny :

Hobby 500B :

1004002210000 -> 1004002211000

1104002210000 -> 1104002213000

Seryjny :

Hobby 500BR

1004002310000 -> 1004002311000

1104002310000 -> 1104002313000

Seryjny :

HMM500BT

1004002610000 -> 1004002612000

1104002610000 -> 1104002612000

Texas Andreas Petersen A/S

Knullen 22, DK-5260 Odense S

19.01.2010



Verner Hansen

Dyrektor Zarządzania

**RUS Декларация соответствия ЕС**

Texas Andreasen Petersen A/S

Настоящим удостоверяет, что:

Hobby 500B / 500BR / HMM500BT

Отвечает требованиям следующей директивы:

2006/42/WE - 2006/42/EC

Материалы соответствуют следующим директивам:

EN 709 : 1997 + A4

Измеренный уровень звукового давления

Lpa - dB(A) : 93.97

Гарантированный уровень звуковой мощности

Lwa - dB(A) : 95

уровень вибраций

m² m/s : 3.175

Серийный :

Hobby 500B :

1004002210000 -> 1004002211000

1104002210000 -> 1104002213000

Серийный :

Hobby 500BR

1004002310000 -> 1004002311000

1104002310000 -> 1104002313000

Серийный :

HMM500BT

1004002610000 -> 1004002612000

1104002610000 -> 1104002612000

Texas Andreas Petersen A/S

Knullen 22, DK-5260 Odense S

19.01.2010



Verner Hansen

Генеральный директор



ET CE-vastavussertifikaat

Texas Andreasen Petersen A/S

Tõendab käesolevaga, et järgnev

On vastavuses järgmise direktiiviga:

Materjal on vastavuses järgmisega:

Mõõdetud helirõhutase

Garanteeritud helirõhutase

Vibratsioon

Seeria

Seeria

Seeria

Hobby 500B :

1004002210000 -> 1004002211000

1104002210000 -> 1104002213000

Hobby 500BR

1004002310000 -> 1004002311000

1104002310000 -> 1104002313000

HMH500BT

1004002610000 -> 1004002612000

1104002610000 -> 1104002612000

Hobby 500B / 500BR / HMH500BT

2006/42/WE - 2006/42/EC

EN 709 : 1997 + A4

Lpa - dB(A) : 93.97

Lwa - dB(A) : 95

m² m/s : 3.175**Texas Andreas Petersen A/S**

Knullen 22, DK-5260 Odense S

19.01.2010

Verner Hansen

Tegevdirektor